



Microcomponente con reproductor
de CD/MP3, USB y tarjeta SD
MS11



Manual de instrucciones

MANUAL DE INSTRUCCIONES

CONTENIDOS

| | | |
|--|-------------|-----------|
| Medidas de seguridad | pág. | 5 |
| Medidas importantes | pág. | 5 |
| Precauciones Importantes de Seguridad | pág. | 6 |
| Preparación para su uso | pág. | 7 |
| Modos de Conexion del AUX IN | pág. | 8 |
| Controles | pág. | 11 |
| Función Básica | pág. | 12 |
| Reproductor de CD / MP3 | pág. | 13 |
| Reproduccion programada para CD/MP3 y USB | pág. | 14 |
| Mantenimiento y Seguridad | pág. | 16 |
| Localización y Resolución de Problemas | pág. | 18 |
| Especificaciones técnicas | pág. | 19 |

MEDIDAS DE SEGURIDAD

| | | |
|---|-------------------|---|
|  | PRECAUCION |  |
| Riesgo de descarga eléctrica. No abrir. | | |
| <p>PRECAUCIÓN - Para reducir el riesgo de descarga eléctrica no retire la cubierta (ni la parte posterior). En el interior no hay partes que sean útiles para el usuario. Para reparaciones, remítase al personal calificado.</p> | | |



El rayo dentro de un triángulo alerta al usuario de la presencia de voltaje peligroso dentro del aparato que es suficientemente peligroso como para generar una descarga eléctrica y provocar la muerte.



El signo de exclamación dentro de un triángulo alerta al usuario de la presencia de instrucciones de funcionamiento y mantenimiento (de reparación) importantes en el manual.



- Para reducir el riesgo de incendio o descargas eléctricas, no exponga este aparato a la lluvia o la humedad.
- No tape las ventilaciones del producto, pues podrá causar malfuncionamiento o incluso rotura del equipo.

MEDIDAS IMPORTANTES

Advertencia: Para evitar el riesgo de fuego o descarga eléctrica no exponga el equipo a la lluvia o humedad, tampoco exponga la unidad a goteos o salpicaduras ni coloque recipientes con líquidos tales como floreros encima de la unidad.

No abra el gabinete ya que existe alto voltaje peligroso dentro. Solo debe intentarlo personal calificado de service.

Precaución: Para asegurar el uso correcto de la unidad, lea este manual detalladamente y consérvelo para referencias futuras. Si esta unidad requiriera ser reparada, contacte al vendedor o nuestros centros de servicios.

El toma corrientes al que se enchufará el equipo debe ser de fácil acceso.

PRECAUCIONES IMPORTANTES DE SEGURIDAD

1-LEA LAS INSTRUCCIONES - Todas las instrucciones operativas y de seguridad deben ser leídas antes de operar el producto.

2-RETENGA LAS INSTRUCCIONES - Las instrucciones operativas y de seguridad deben ser retenidas para referencias futuras.

3-TENGA EN CUENTA LAS ADVERTENCIAS - Todas las advertencias en este producto y en las instrucciones operativas deben ser consideradas.

4-LIMPIEZA - Desenchufe este producto antes de limpiarlo. No utilice limpiadores líquidos o en aerosol. Utilice un trapo húmedo para limpiarlo.

5-AGUA Y HUMEDAD - No utilice este producto cerca del agua -por ejemplo, cerca de la bañera de baño o del lavamanos o de la piletta de la cocina o del lavadero. No utilice este producto en un sótano húmedo o cerca de una piscina etc.

6-FUENTES DE ENERGÍA - Este producto debe ser operado únicamente con el tipo de fuente de energía que se especifica en la etiqueta.

7-TORMENTAS ELÉCTRICAS - Para aumentar la seguridad de este producto durante una tormenta eléctrica o cuando no es utilizado por largos períodos de tiempo, desenchúfelo y desconecte la antena o el sistema de cable del TV. Este producto se verá dañado por tormentas eléctricas y sobrevoltajes.

8-REPARACIÓN - No intente reparar este producto usted mismo, ya que al remover las tapas puede ser expuesto a voltajes de alto riesgo y a otros peligros.

9-DAÑOS QUE REQUIEREN REPARACIÓN - Desenchufe este producto y recurra a un servicio técnico autorizado bajo las siguientes condiciones

-Cuando el cable de alimentación o el enchufe se encuentren dañados.

-Si se ha derramado líquido o algún objeto se ha caído dentro del producto.

-Si el producto ha sido expuesto a la lluvia o el agua.

-Si el producto no opera en forma normal siguiendo las instrucciones operativas. Ajuste solo aquellos controles que han sido descritos por las instrucciones operativas, ya que un ajuste para mejorar cualquier de los controles puede dañar el producto y generalmente requerirá trabajo extensivo por parte de técnicos especializados para volver al producto a su operación normal.

-Cuando el producto exhiba un cambio en su modo de operar, esto indica la necesidad de ser reparado.

10-REEMPLAZO DE PARTES - Cuando algún repuesto debe ser reemplazado, asegúrese que el técnico de servicio haya utilizado partes especificadas por el distribuidor y que tengan las mismas características que las partes originales. Reemplazos no autorizados pueden resultar en incendios, golpes eléctricos u otros peligros.

11-CHEQUEO DE SEGURIDAD - Luego de completar cualquier servicio de reparación a este producto, solicite al técnico de servicio que verifique las medidas de seguridad para determinar que el producto se encuentra en buenas condiciones operativas.

PREPARACIÓN PARA SU USO

Desempacado e Instalación

- Retirar cuidadosamente la unidad de la caja y quitar todo el material de empaque de la unidad misma.
- Retirar todas las etiquetas descriptivas colocadas en el gabinete frontal o superior de la unidad. No retirar ninguna etiqueta ubicada en el gabinete posterior o inferior de la unidad.

Suministro de energía

Salida de Corriente CA

1. Verificar que el voltaje de energía indicado en la placa de especificaciones ubicada en la parte inferior del equipo corresponda a su suministro de energía de salida CA. En caso contrario, consultar a su proveedor o centro de reparación.
2. Conectar el cable de corriente a la entrada de alimentación eléctrica CA y al tomacorriente en pared. El suministro de energía ha sido conectado y el equipo está listo para su uso.
3. Para desconectar completamente el aparato, desenchufar el cable de corriente del tomacorriente en pared. Desenchufar el cable de corriente del tomacorriente en pared para proteger el equipo durante tormentas fuertes. Nunca tire del cable para desenchufar el equipo y siempre tome el enchufe.

MODOS DE CONEXIÓN DEL AUX IN

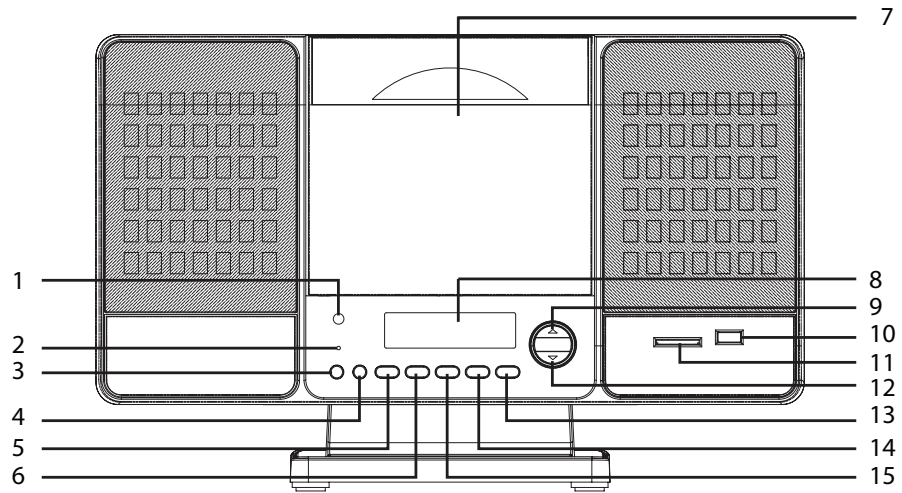

1. SENSOR REMOTO
2. INDICADOR FM STEREO
3. SKIP -
4. SKIP +
5. DETENER
6. PLAY/PAUSA
7. PUERTA DE CD
8. PANTALLA LCD
9. VOLUMEN +
10. ENTRADA USB
11. ENTRADA TARJETA SD
12. VOLUMEN -
13. ABRIR/CERRAR
14. ALBUM
15. MODO

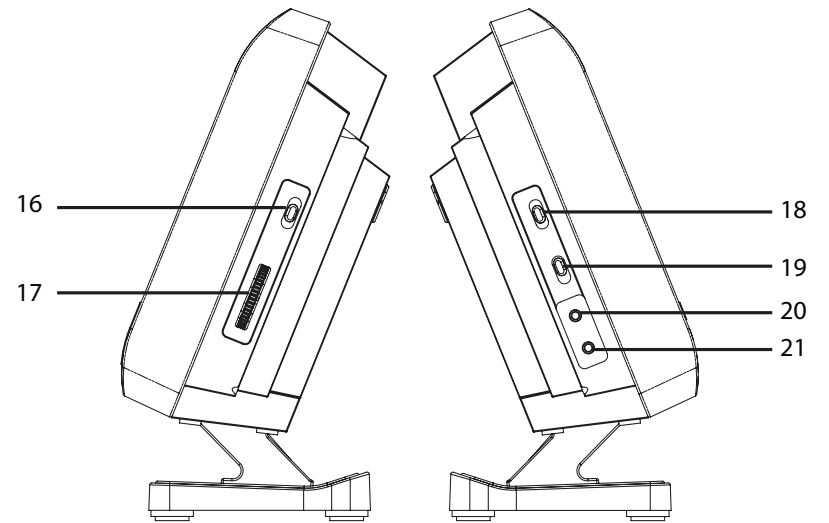

16. SELECTOR DE BANDA
17. SINTONIZACIÓN
18. SELECTOR DE FUNCIONES
19. ENCENDER/APAGAR
20. SALIDA AUX
21. SALIDA AURICULARES

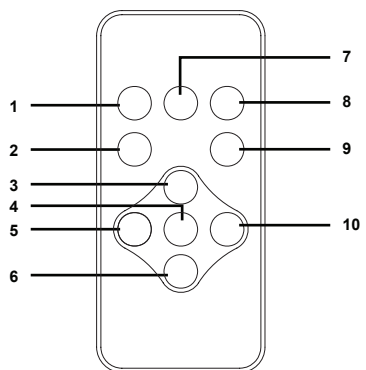

1. Standby
2. Detener
3. Skip +
4. Tecla PLAY/PAUSE
5. Volumen -
6. Skip -
7. Modo
8. Abrir/Cerrar
9. Tecla album
10. Volumen +

SENSOR DE VENTANA DEL RECEPTOR

- Si el mando a distancia funciona dentro del rango efectivo, su funcionamiento puede ser interrumpido si hay obstáculos entre el aparato y el mando a distancia.

- Si el control remoto se utiliza cerca de otros aparatos que generen rayos infrarrojos, o si otros dispositivos de control remoto con rayos infrarrojos se utilizan cerca del aparato, puede que comience a funcionar incorrectamente.

Instalación de las pilas del control remoto

1. Abrir la compuerta de la ranura de las baterías para retirarla.
2. Insertar la pila tipo "cell" correctamente de modo que las polaridades + y - coincidan con los diagramas de polaridad dentro del compartimiento de la batería.



Nota:

- Las baterías comunes deberían durar alrededor de 6 meses de uso normal.
- Cuando las baterías se consumen totalmente, el comando debería cesar de operar el sistema. Reemplazar ambas pilas con pilas nuevas.
- Cuando el control remoto no sea utilizado por un período largo, sacar las pilas para evitar que la sulfatación y corrosión de las pilas dañe el control remoto.
- No dejar el control remoto en ambientes muy húmedos o a temperaturas muy elevadas.
- No debe haber ningún obstáculo entre el control remoto y el sensor remoto y deberá estar dentro de un rango de 30.
- La distancia de operación del control remoto es de aproximadamente 0,2 M hasta 6 M de distancia del sensor remoto.
- El equipo tiene que estar encendido para que funcione el control remoto.

Las pilas contienen sustancias químicas, por lo tanto, deberán ser desechadas correctamente. El uso incorrecto de las pilas puede causar pérdida de electrolitos y podrá corroer el compartimiento o hacer explotar a las pilas. Por lo tanto:

FUNCIÓN BÁSICA

Radio

Recepción de radio

1. Deslizar el selector de **FUNCIÓN** hasta RADIO.
2. Deslizar el selector de **BANDA** a una configuración deseada.
3. Ajustar el control de **SINTONIZACIÓN** para encontrar las estaciones de radio deseadas

NOTA: Si el selector de **BANDA** está configurado en la estación FM estéreo, la LUZ indicadora de FM estéreo se encenderá.
4. Cuando ha terminado de escuchar, deslice el selector de **FUNCIÓN** hasta la posición opuesta para cortar la energía.
 - Para radio FM, desplegar la antena telescópica, inclinar y girar la antena. Reducir su largo si la señal es demasiado fuerte (muy cercano a un transmisor).
 - En el caso de radio AM, el equipo trae una antena incorporada de modo que la antena telescópica no funciona como antena en este caso. Direccionar el equipo entero.

REPRODUCTOR DE CD/MP3

Reproductor de CD/MP3

Este reproductor de CD puede reproducir discos de audio, MP3, CD-R, CD regrabables, CD-R. No intente reproducir CD-ROM, CDI, VCD, DVD o CD de computadora.

1. Ajuste el selector a CD/MP3.
2. Para abrir la tapa del CD, presione la tecla ABRIR CD.
3. Inserte un MP3/CD o CD-R, con el lado impreso hacia arriba y presione suavemente la tapa del CD para cerrarla.
4. Presione **PLAY/PAUSA** ►|| para comenzar la reproducción.
5. Para pausar la reproducción presione **PLAY/PAUSA** ►||. Para reanudar la reproducción presione **PLAY/PAUSA** ►|| nuevamente.
6. Para detener la reproducción del CD, presione **STOP**.

Nota: La reproducción del CD/MP3 también se detendrá:

- al abrir el compartimiento del CD;
- al seleccionar la fuente de sonido RADIO;
- al finalizarse el CD/MP3.

Selección de otra pista

Durante la reproducción puede utilizar **◀◀** o **▶▶** para seleccionar una pista en el modo play y o pausa

Presione una vez **▶▶** brevemente para seleccionar la siguiente pista, o presione repetidamente hasta que aparezca el número de la pista deseada en la pantalla.

Presione una vez **◀◀** brevemente para volver al inicio de la pista que se está reproduciendo. Presione **◀◀** más de una vez si desea reproducir una pista anterior.

Adelantar o retroceder una pista

1. Presione y mantenga presionado **▶▶** o **◀◀**. Durante la función Adelantar o Retroceder, la pista se silenciará hasta que se deje de presionar la función.
2. Cuando reconozca el pasaje que desea, deje de presionar **▶▶** o **◀◀**. Comienza nuevamente la reproducción normal.

Reproducción programada para CD/MP3 y USB

Las pistas en el disco pueden ser programadas para ser reproducidas en cualquier orden. (Se podrán programar hasta 20 pistas por CD y 99 por MP3).

1. Presione la tecla "MODE" en el modo de detención. La indicación "P01" aparecerá en la pantalla indicadora.
 2. Presione la tecla de SALTO/BÚSQUEDA HACIA ATRÁS o HACIA ADELANTE a fin de seleccionar la primera pista a ser programada.
 3. Presione la tecla "MODE". El número de la primera pista está ahora almacenado en la memoria.
 4. Repita los pasos 2 y 3 a fin de programar más pistas.
 5. Una vez finalizada la programación, presione la tecla de REPRODUCCIÓN / PAUSA/USB (PLAY/PAUSE/USB) a pista programada. La reproducción programada comenzará desde la primera pista.
- Durante la programación puede usar las teclas de salto hacia atrás o de salto hacia adelante
 - El reproductor se detendrá automáticamente después de que todas las pistas programadas hayan sido reproducidas. Si desea volver a reproducirlas presione la tecla de REPRODUCCIÓN/PAUSA/USB (PLAY/PAUSE/USB).
 - En el modo de detención, presione una vez la TECLA DE DETENCIÓN (STOP), la indicación "PROG" (PROGRAMA) desaparecerá de la pantalla indicadora. Al apagar la unidad o salir del modo CD las pistas programadas en la memoria serán borradas.

Repetición de una sola pista

Presione una vez la tecla MODO (MODE) durante la reproducción o en el modo detención. La indicación "REPT ONE" aparecerá en la pantalla indicadora. Esta función reproducirá una canción una y otra vez hasta que sea presionada la tecla de DETENCIÓN (STOP). A fin de volver al modo de reproducción normal durante la reproducción presione la tecla en el equipo hasta que la indicación desaparezca de la pantalla.

Repetición de todas las pistas

Presione dos veces la tecla MODO (MODE) durante la reproducción o en el modo detención. La indicación "REPT ALL" aparecerá en la pantalla indicadora. Todas las canciones seguirán siendo reproducidas en la secuencia 1, 2 y 3, etc. y volverán a comenzar al terminar el disco hasta que sea presionada la tecla de DETENCIÓN (STOP). A fin de volver al modo de reproducción normal durante la reproducción, presione la tecla MODO (MODE) en el equipo hasta que la indicación desaparezca de la pantalla.

Si el CD es MP3 también aparece el modo Reproducir Album que reproduce todos los archivos de una carpeta determinada.

Reproducción aleatoria (RANDOM PLAY)

Presione la tecla de MODO (MODE) en el modo de detención o durante la reproducción. La indicación "RAND" (ALEATORIO) aparecerá reflejada en la pantalla indicadora.

Todas las pistas del disco serán reproducidas en orden aleatorio, seleccionadas por el reproductor de discos compactos hasta finalizar las pistas o hasta que sea presionada la tecla de DETENCIÓN (STOP).

A fin de volver al modo de reproducción normal durante la reproducción presione la tecla "REPEAT" hasta que la indicación desaparezca de la pantalla.

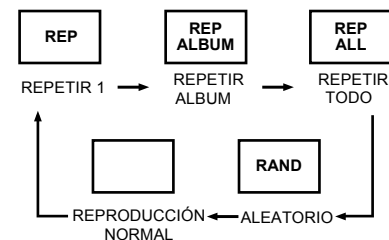

Reproducción por USB

1. Conecte su dispositivo USB al equipo (asegurese que no haya ningún CD en el compartimiento).
2. Deslice el selector de funciones a CD/MP3/USB.
3. Mantenga presionada la tecla (PLAY/PAUSE/USB) REPRODUCIR/PAUSA/USB y la reproducción empezará automáticamente.
4. Presione DETENCIÓN (STOP) para detener la reproducción.
5. Presione la tecla REPRODUCIR/PAUSA/USB (PLAY/PAUSE/USB) para comenzar la reproducción nuevamente.

Programar reloj

Mantenga presionado la tecla "Time set" y presione la tecla "Hours" para modificar la hora y la tecla "minute" para modificar los minutos.

Una vez configurada la hora suelte las teclas y quedará programado.

Entrada auxiliar (AUX-IN)

1. Use un cable con dos conectores machos estéreo de 3,5 mm para conectar cualquier dispositivo por entrada auxiliar.
2. Comience la reproducción del dispositivo externo y ajuste el volumen de su equipo.
3. Recuerde que los controles de reproducción están en el dispositivo externo.

MANTENIMIENTO & SEGURIDAD

Precauciones y mantenimiento general

- Coloque el equipo en una superficie plana y resistente para evitar que el sistema no esté inclinado.
- Evite la exposición del equipo, baterías o CDs a la humedad, lluvia, arena, calor excesivo causado por equipos de calefacción o a la exposición directa de los rayos del sol.
- No cubra el equipo. Para prevenir el calentamiento del equipo es necesario que exista una distancia de aproximadamente 16 centímetros entre los orificios de ventilación y las superficies que rodean al equipo.
- Las partes mecánicas del equipo contienen rodamientos auto lubricantes, los cuales deben ser aceitados y lubricados.
- Para limpiar el equipo utilice un paño suave y seco. No utilice ningún producto que contenga alcohol, amoníaco, benceno o abrasivos, ya que pueden dañar la unidad.

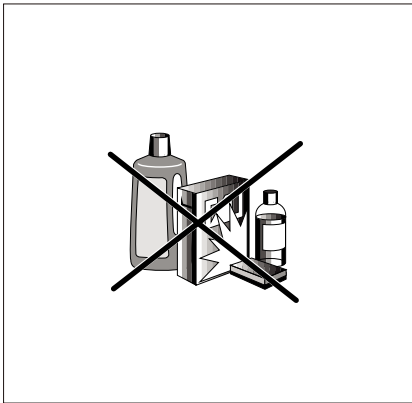

Reproductor de CD y manejo del CD

- Jamás deberá tocar las lentes del reproductor de CD!
- Cambios repentinos en la temperatura ambiente pueden provocar condensación y las lentes de su reproductor de CD podrían empañarse. No intente limpiar las lentes, sino que mantenga el equipo en un lugar templado hasta que la humedad se evapore.
- Siempre mantenga cerrada la tapa del CD para mantener el compartimiento del CD sin polvo. Para limpiar el compartimiento utilice un paño suave y seco.
- Para limpiar el CD, utilice un paño suave sin pelusas limpiándolo desde el centro hacia fuera. No utilice productos de limpieza ya que podrían dañar el disco.
- Nunca escriba sobre el CD o pegue etiquetas sobre el mismo.

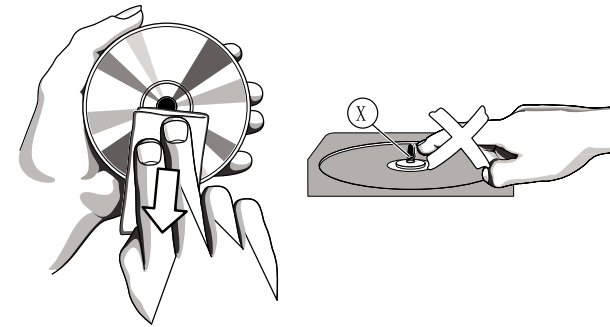

LOCALIZACIÓN Y RESOLUCIÓN DE PROBLEMAS

Localización y resolución de problemas

Si existe un desperfecto, primero verifique los siguientes puntos antes de llevar el equipo a reparar.

No abra el equipo ya que hay peligro de descarga eléctrica.

Si es imposible resolver el desperfecto con los siguientes puntos, consulte a su proveedor o centro de reparación.

ADVERTENCIA: Usted no intente arreglar el equipo bajo ninguna circunstancia, ya que esto invalidará la garantía.

| Problema | Solución |
|--|--|
| <p>No hay sonido/electricidad</p> <ul style="list-style-type: none"> El volumen no está regulado El cable de electricidad no está conectado en forma correcta | <ul style="list-style-type: none"> Regule el VOLUMEN Conecte el cable de electricidad CA en forma correcta |
| <p>La pantalla no funciona correctamente / No responden ninguno de los controles</p> <ul style="list-style-type: none"> Descarga electrostática | <ul style="list-style-type: none"> Apague y desenchufe el aparato. Vuelva a conectar en unos segundos. |

| | |
|--|--|
| <p>Se indica que No hay CD</p> <ul style="list-style-type: none"> No se insertó CD/ MP3 El CD está sucio o rayado El CD está en blanco o el disco no tiene contenido La lente láser está empañada | <ul style="list-style-type: none"> Inserte un CD, MP3, CD-R Reemplace con un CD limpio. Lea Mantenimiento Utilice un CD con contenido Espere hasta que la lente se haya adaptado a la temperatura ambiente |
| <p>El CD/MP3 saltea pistas</p> <ul style="list-style-type: none"> El CD/MP3 está sucio o dañado La Programación está activa | <ul style="list-style-type: none"> Reemplace o limpie el CD/MP3 Salga del modo Programación |

Nota:

En caso de un desperfecto debido a una descarga electrostática, resetee el producto (se requiere que conecte nuevamente el equipo a la fuente de electricidad) para volver al funcionamiento normal.

ESPECIFICACIONES TÉCNICAS

CA 220V ~ 50 Hz 14 W
 PRODUCTO CLASE II 
 FUSIBLE 2A



Importado por GULARO S.A.
Italia 569 - El Talar
Buenos Aires - Argentina

Hecho en China