



Reproductor de CD/MP3 con Puerto
USB y radio

BB26

Manual de instrucciones

Contenido

INTRODUCCIÓN	Pág. 4
ADVERTENCIA	Pág. 4
PRECAUCIÓN	Pág. 4
PELIGRO	Pág. 4
UBICACION DE LOS CONTROLES	Pág. 5
ALIMENTACIÓN ELÉCTRICA	Pág. 6
OPERACIÓN DE LA RADIO	Pág. 7
FUNCIONAMIENTO DEL DISCO COMPACTO	Pág. 8
MANEJO DEL DISCO	Pág. 8
COMO CARGAR UN DISCO	Pág. 8
EXTRACCION DEL DISCO	Pág. 8
COMO REPRODUCIR UN DISCO COMPACTO (CD/MP3) PARA CD/MP3	Pág. 9
SALTO DE PISTAS	Pág. 9
BUSQUEDA HACIA ADELANTE/HACIA ATRAS	Pág. 10
REPRODUCCIÓN PROGRAMADA PARA CD/MP3	Pág. 10
REPETICIÓN DE UNA SOLA PISTA	Pág. 11
REPETICIÓN DE TODAS LAS PISTAS	Pág. 11
REPRODUCCIÓN ALEATORIA (RANDOM PLAY)	Pág. 11
REPRODUCCIÓN POR USB	Pág. 12
ESPECIFICACIONES	Pág. 13

Introducción

Su nuevo radiograbador con reproductor de CD es un instrumento de estado sólido de precisión especialmente diseñado. Con el cuidado adecuado, ofrecerá años de funcionamiento sin fallas. Lea atentamente estas instrucciones que le ayudarán a obtener el mejor desempeño de este excelente equipo. Retire la unidad de su caja con cuidado y colóquela en una superficie nivelada, lejos de fuentes de calor excesivo, como estufas.

Advertencia

Para evitar riesgos de incendio o descargas eléctricas, no exponga este equipo a la lluvia o la humedad, goteo y salpicaduras. Para evitar descargas eléctricas, no abra el gabinete, solicite servicio a personal capacitado. No mire al rayo láser del lector de CD. No toque el lente.

En caso que el cable o la ficha se dañen, acuda al Servicio Técnico Autorizado para su reemplazo. no intente reparar la unidad usted mismo.

No coloque recipientes con líquidos sobre este producto.

Instale la unidad permitiendo la correcta ventilación.

Conecte la unidad en una toma de pared fácilmente accesible, permitiendo una rápida desconexión.

Para desconectar la alimentación hagalo tomando de la ficha y no tirando del cable.

Precaución

Si usa controles o ajustes, o realiza procedimientos diferentes de los especificados en este manual puede quedar expuesto a radiación peligrosa.

Peligro

Si se abre la unidad y se desconecta o falla el dispositivo de seguridad, quedará expuesto a radiación láser no visible. Evite la exposición directa al rayo.

Este reproductor de CD es un Producto Láser Clase 1.

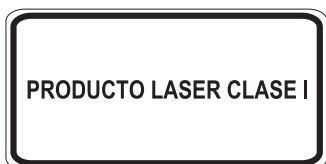

Ubicación de los controles

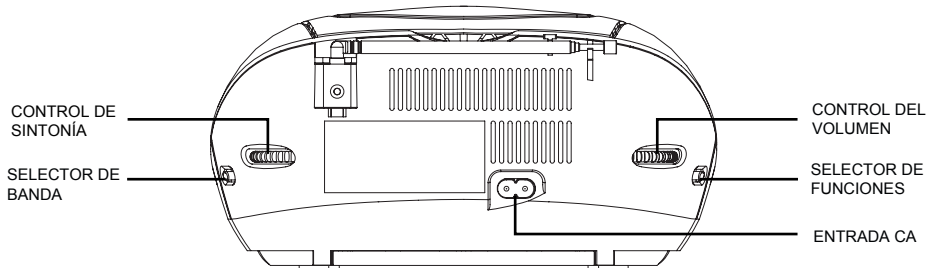
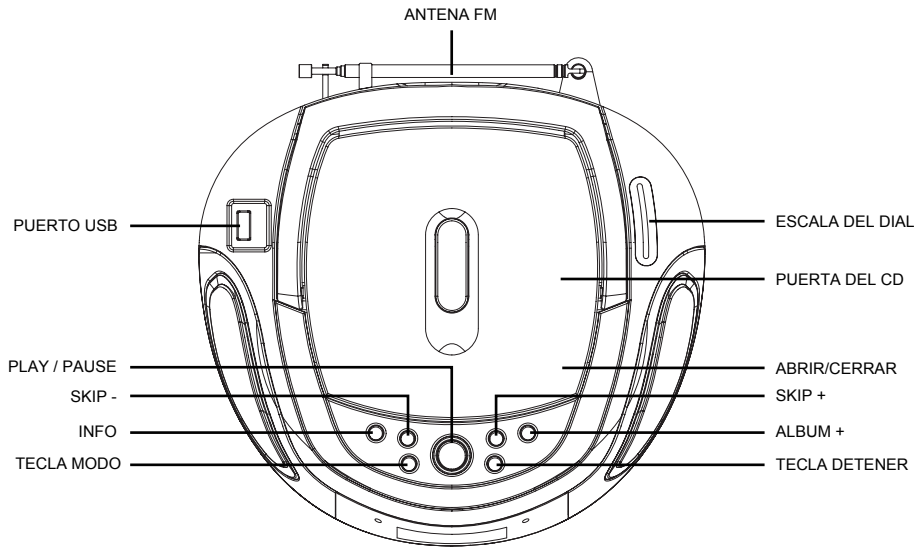
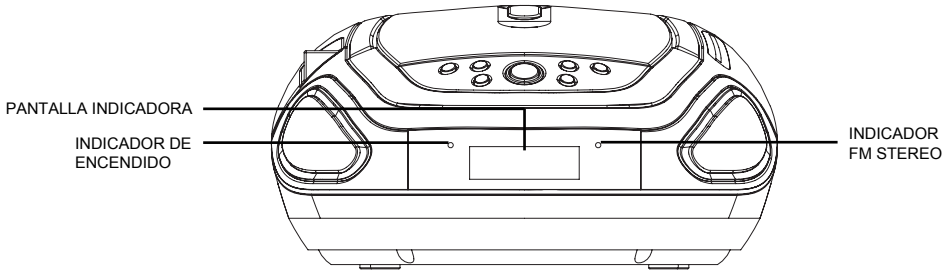

Alimentación eléctrica

- El enchufe principal se utiliza como dispositivo de desconexión, el dispositivo de desconexión debe ser accesible fácilmente.

Operación con corriente alterna

Inserte un extremo del cable de alimentación de Corriente Alterna (CA) en el conector ubicado en la parte posterior de la unidad, y el otro extremo en el tomacorriente de la pared.

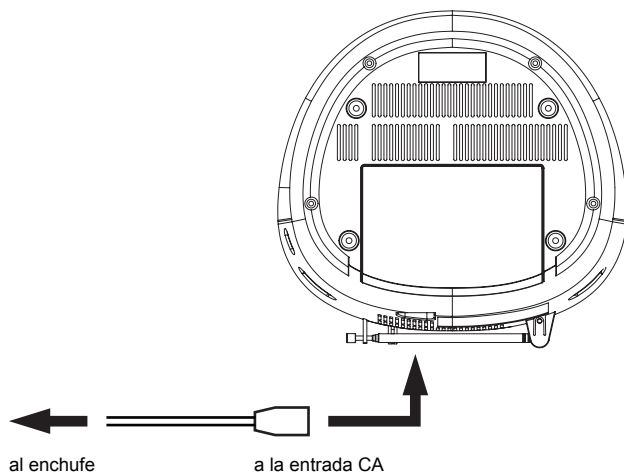

Operación de la radio

1. Deslice el SELECTOR DE FUNCIONES (FUNCTION) a la posición RADIO.
2. Deslice la LLAVE SELECTORA DE BANDA (Band) a la banda deseada (AM/FM/FM ST.).
3. Sintonice la estación de radio deseada usando el CONTROL DE SINTONÍA (TUNING).
4. La antena incorporada de AM y la ANTENA TELESCÓPICA externa de FM son direccionales.
 - Cuando usted reciba una transmisión en FM, extienda totalmente la ANTENA TELESCÓPICA y colóquela en la posición en que obtenga la mejor recepción.
 - Para transmisiones en AM, gire la unidad hasta obtener la mejor recepción posible.

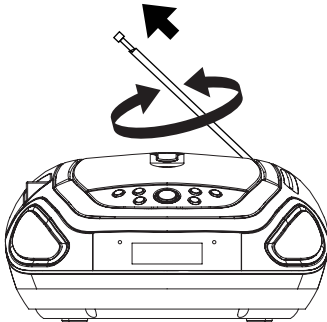

Para mejorar las sintonía FM mueva la antena en esas direcciones.

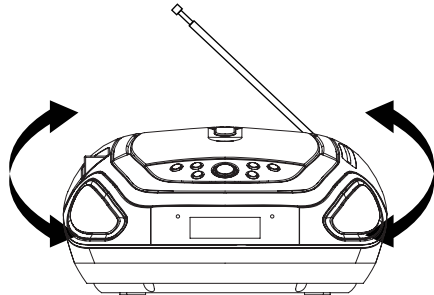

Para mejorar las sintonía AM gire el equipo.

NOTA: Si una estación de FM (Estéreo) en especial es débil, o si usted escucha demasiado ruido de fondo, trate de mover la posición de la llave selectora FM ST. a la posición de FM. Esto generalmente da por resultado una recepción mucho más clara.

NOTA: Cuando la llave selectora FM es ajustada en posición de FM ESTÉREO (FM ST.) y una transmisión estéreo está siendo recibida, el indicador de FM ESTÉREO (FM ST.) se enciende.

Funcionamiento del disco compacto

Manejo del disco

A fin de obtener un largo rendimiento libre de problemas de sus discos compactos, rogamos observar los siguientes puntos.

- Cuando maneje el disco compacto, tenga cuidado de no tocar la superficie a reproducir. Sostenga el disco por su borde externo.
- No exponga el disco a la luz solar directa, a altas temperaturas o ambientes en los que hubiese polvo.
- No pegue etiquetas sobre el disco ni escriba en la superficie del mismo utilizando un bolígrafo o cualquier otro elemento no específicamente apropiado para tal fin.
- Limpie el disco siempre desde la parte central hacia afuera, nunca con movimientos circulares.
- Utilice un paño seco y limpio. No utilice ningún tipo de agente limpiador o solvente.
- Cuando no los utilice, guarde los discos compactos en sus cajas protectoras originales



Como cargar un disco

1. Deslice el SELECTOR DE FUNCIONES (FUNCTION) a la posición de Disco Compacto (CD/MP3/USB).
2. Abra la PUERTA DEL CD.
3. Inserte un disco compacto de modo que el rótulo que tiene la parte escrita quede mirando hacia arriba.
4. Cierre la PUERTA DEL CD a mano.

NOTA: Nunca toque la lente láser ubicada dentro del compartimiento del disco compacto. Si la misma alguna vez se ensuciara, límpiela con un disco limpiador de discos compactos.

Extracción del disco

1. Asegúrese de que el disco compacto no esté siendo reproducido. Si estuviese siendo reproducido, presione la TECLA DE DETENCIÓN (STOP) del Disco Compacto.
2. Abra la PUERTA DEL CD.
3. Extraiga el disco con suavidad.
4. Cierre la Puerta del CD a mano.
5. Vuelva a colocar el disco en su correspondiente caja protectora.

Cómo reproducir un disco compacto (CD/MP3)

Asegúrese que la unidad esté enchufada; deslice la tecla del SELECTOR DE FUNCIONES (FUNCTION) a la posición de CD/MP3/USB.

Para CD/MP3

Inserte un disco dentro del compartimento del Disco Compacto. Cierre la puerta del COMPARTIMENTO DEL CD, el disco comenzará a girar.

Ajuste el CONTROL DEL VOLUMEN (VOLUME) en el nivel de volumen que usted desee. Para detener la reproducción temporalmente, presione la tecla de REPRODUCCIÓN/PAUSA/USB (PLAY/PAUSE/USB).

Para reanudar la reproducción normal, presione nuevamente la tecla de REPRODUCCIÓN/PAUSA/USB (PLAY/PAUSE/USB).

Para detener la reproducción, presione la TECLA DE DETENCIÓN DEL CD/MP3.

Salto de pistas

Presione las teclas de SALTO HACIA ATRÁS Ó SALTO HACIA ADELANTE durante la reproducción o en modo detención a fin de saltar hasta la pista deseada.

1. Presione la tecla skip search up a fin de saltar a la próxima pista en el disco.
2. Presione una vez la tecla skip search down a fin de saltar al comienzo de la pista que se está reproduciendo en ese momento
3. Presione dos veces o más la tecla skip search down a fin de saltar a las pistas anteriores.

Búsqueda hacia adelante / hacia atrás (Solo disponible para CD o Discos MP3)

Presione sin liberar la tecla de BÚSQUEDA HACIA ATRÁS / BÚSQUEDA HACIA ADELANTE durante la reproducción a fin de explorar el disco a alta velocidad. Cuando usted encuentre la sección del disco deseada, libere la tecla. La reproducción normal será reanudada.

Skip search upHACIA ADELANTE

Skip search downHACIA ATRÁS

1. Si usted presiona y mantiene oprimida la tecla ►► (HACIA ADELANTE) durante la reproducción, ésta explorará hacia adelante a alta velocidad la pista que esté siendo en ese momento reproducida.
2. Si usted presiona y mantiene oprimida la tecla ◄◄ (HACIA ATRÁS) durante la reproducción, ésta explorará hacia atrás a alta velocidad la pista que esté siendo en ese momento reproducida.

Reproduccion programada para CD/MP3 y USB

Las pistas en el disco pueden ser programadas para ser reproducidas en cualquier orden. (Se podrán programar hasta 20 pistas por CD y 99 por MP3).

1. Presione la tecla "MODE" en el modo de detención. La indicación "P01" aparecerá en la pantalla indicadora.
 2. Presione la tecla de SALTO/BÚSQUEDA HACIA ATRÁS o HACIA ADELANTE a fin de seleccionar la primera pista a ser programada.
 3. Presione la tecla "MODE". El número de la primera pista está ahora almacenado en la memoria.
 4. Repita los pasos 2 y 3 a fin de programar más pistas.
 5. Una vez finalizada la programación, presione la tecla de REPRODUCCIÓN / PAUSA/USB (PLAY/PAUSE/USB).
 - La reproducción programada comenzará desde la primera pista programada.
 - Durante la programación puede usar las teclas de salto hacia atrás o de salto hacia adelante
 - El reproductor se detendrá automáticamente después de que todas las pistas programadas hayan sido reproducidas. Si desea volver a reproducirlas presione la tecla de REPRODUCCIÓN/PAUSA/USB (PLAY/PAUSE/USB).
 - En el modo de detención, presione una vez la TECLA DE DETENCIÓN (STOP), la indicación "PROG" (PROGRAMA) desaparecerá de la pantalla indicadora.
- Al apagar la unidad o salir del modo CD las pistas programadas en la memoria serán borradas.

Reproduccion por USB

1. Conecte su dispositivo USB al equipo (asegurese que no haya ningún CD en el compartimiento).
2. Deslice el selector de funciones a CD/MP3/USB.
3. Mantenga presionada la tecla (PLAY/PAUSE/USB) REPRODUCIR/PAUSA/USB y la reproducción empezará automáticamente.
4. Presione DETENCIÓN (STOP) para detener la reproducción.
5. Presione la tecla REPRODUCIR/PAUSA/USB (PLAY/PAUSE/USB) para comenzar la reproducción nuevamente.

Especificaciones

Generales

Requisitos eléctricos220V~ 50HZ - 12 W

Dimensiones232 mm. (An.) x 240 mm. (Alt.) x 128 mm. (Prof.)

Sección de radio

Bandas de recepciónAM/FM/FM estéreo

Amplitud de bandaAM 530 - 1710 KHz

FM 87.5 - 108 MHz

Sección de cd

Sistema de reproducciónReproducción de CD / MP3 / USB

Accesorios

Manual de instrucciones1

Cable de alimentación CA1

NOTA: Las especificaciones están sujetas a cambio sin previo aviso, para mejorar el rendimiento.