



Stromberg

C A R L S O N

BB002

**Reproductor de CD/MP3
con radio y puerto USB**

Manual de Instrucciones

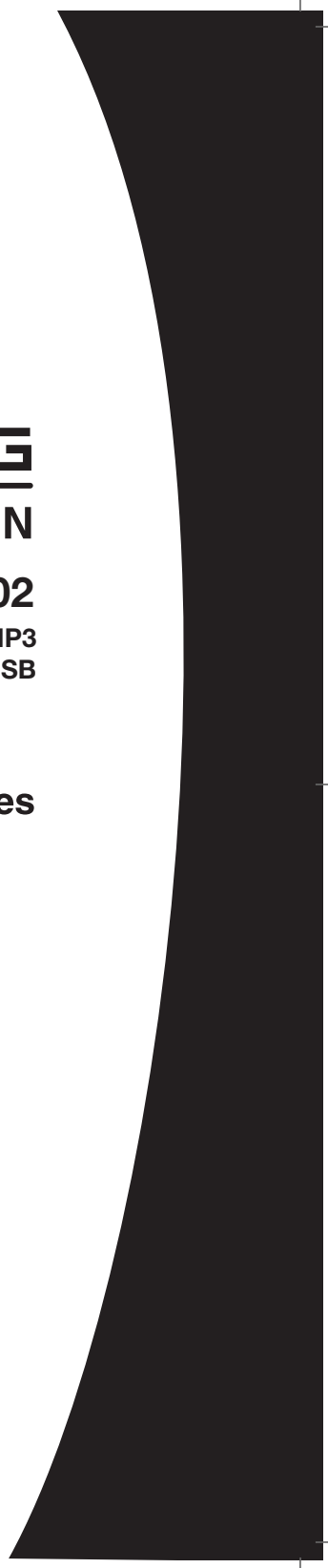

**ROGAMOS LEER CUIDADOSAMENTE ESTAS
INSTRUCCIONES ANTES DE UTILIZAR LA UNIDAD**

IMPORTANTE!

Desempaque cuidadosamente la unidad y los accesorios, con atención de no olvidar nada que pueda ser desechado luego de manera accidental.

Remueva todos las etiquetas descriptivas o promocionales que este reproductor pudiera tener. Pero no quite las etiquetas con la información técnica ubicadas en la parte trasera del equipo.

La primera vez que use el equipo asegúrese de quitar la cobertura protectora del compartimiento de CD.



Contenidos

Introducción	5
Ubicación de los controles	6
Alimentación eléctrica.....	7
Operación de la radio.....	7
Terminal de los auriculares estéreo	8
Funcionamiento del CD compacto	9
Cómo reproducir un disco compacto (CD/MP3)	10
Reproduciendo desde dispositivo con conexión USB.....	12
Resolución de problemas.....	13
Especificaciones.....	14

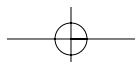
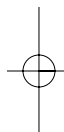
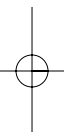

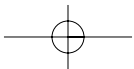
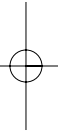
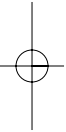

Introducción

Su nuevo radiograbador con reproductor de CD es un instrumento de estado sólido de precisión especialmente diseñado. Con el cuidado adecuado, ofrecerá años de funcionamiento sin fallas. Lea atentamente estas instrucciones que le ayudarán a obtener el mejor desempeño de este excelente equipo. Retire la unidad de su caja con cuidado y colóquela en una superficie nivelada, lejos de fuentes de calor excesivo, como estufas.

Advertencia

- Para evitar riesgos de incendio o descargas eléctricas, no exponga este equipo a la lluvia o la humedad, goteo y salpicaduras. Para evitar descargas eléctricas, no abra el gabinete, solicite servicio a personal capacitado. No mire al rayo láser del lector de CD.
- No toque el lente.
- En caso que el cable o la ficha se dañen, acuda al Servicio Técnico Autorizado para su reemplazo. no intente reparar la unidad usted mismo.
- No coloque recipientes con líquidos sobre este producto.
- Instale la unidad permitiendo la correcta ventilación.
- Conecte la unidad en una toma de pared fácilmente accesible, permitiendo una rápida desconexión.
- Para desconectar la alimentación hagalo tomando de la ficha y no tirando del cable.

Precaución

Si usa controles o ajustes, o realiza procedimientos diferentes de los especificados en este manual puede quedar expuesto a radiación peligrosa.

Peligro

Si se abre la unidad y se desconecta o falla el dispositivo de seguridad, quedará expuesto a radiación láser no visible. Evite la exposición directa al rayo.

Este reproductor de CD es un Producto Láser Clase 1.

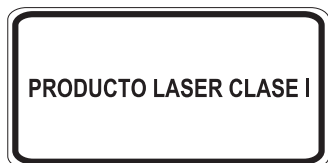

Ubicación de los controles

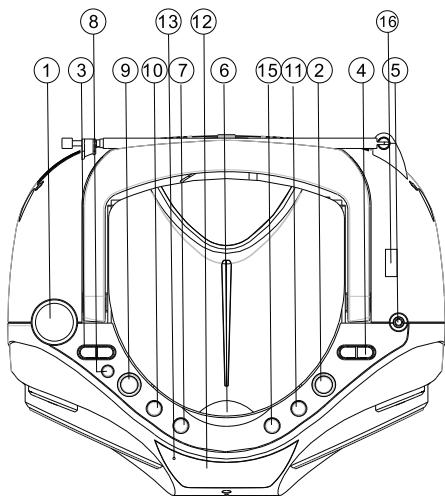

1. CONTROL DE VOLUMEN
2. CONTROL DE SINTONIA
3. SELECTOR DE FUNCIONES (FUNCTION). (RADIO/OFF/CD-MP3)
4. SELECTOR DE BANDA
5. ENTRADA DE AURICULARES
6. PUERTA DEL CD
7. TECLA DE SALTO / BUSQUEDA HACIA ATRAS DEL CD/MP3
8. TECLA DETENER (STOP)
9. TECLA DE REPRODUCCION / PAUSA / USB. (MANTENGA PRESIONADO PARA PASAR A MODO USB)
10. TECLA DE SALTO / BUSQUEDA HACIA ADELANTE DEL CD/MP3
11. PANTALLA INDICADORA (DISPLAY)
12. TECLA REPEAT/RANDOM.
13. INDICADOR DE FM ESTEREO
14. ANTENA TELESCOPICA DE FM
15. TECLA DE PROGRAMACION (PROGRAM)
16. ENTRADA USB
 CONECTE SU REPRODUCTOR PARA ESCUCHAR LAS CANCIONES MP3 ALMACENADAS
17. COMPARTIMIENTO DE LAS PILAS
18. ENTRADA CA

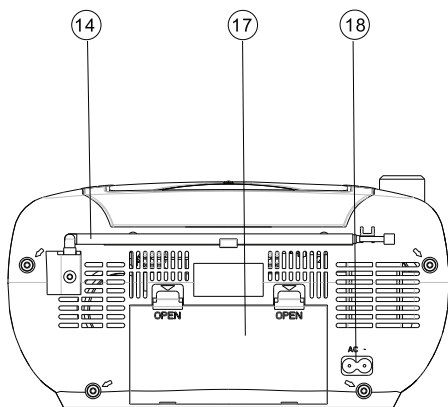

Alimentación eléctrica - Sistema de dos vías

Este equipo está diseñado para ser operado bajo dos fuentes eléctricas diferentes:

Operación con corriente continua

PARA COLOCAR LAS PILAS

1. Retire la Tapa del Compartimiento de las Pilas.
2. Instale 8 pilas de tamaño "C" (UM-2 o equivalentes) teniendo cuidado de respetar las polaridades correctas, como lo indica en el compartimiento.
3. Vuelva a colocar la tapa del compartimiento de las pilas en su lugar.

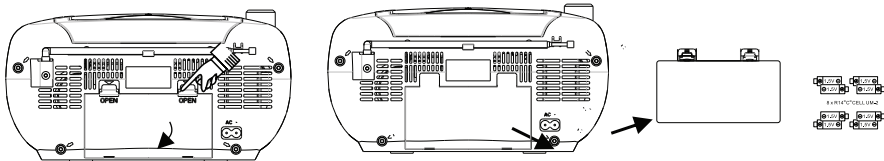

NOTA: El cable de la línea de CA debe retirarse para el funcionamiento de la unidad con pilas.

NOTA: A fin de evitar los daños que se ocasionan cuando las pilas se sulfatan, retire las pilas cuando éstas se hayan agotado o cuando la unidad no fuese a ser utilizada durante un largo tiempo.

NOTA: Nunca mezcle pilas de distintos tipos ni intente recargar pilas que no sean recargables. Corre riesgo de un accidente o de dañar el equipo.

El enchufe principal se utiliza como dispositivo de desconexión, el dispositivo de desconexión debe ser accesible fácilmente.

Operación con corriente alterna

Inserte un extremo del cable de alimentación de Corriente Alterna (CA) en el conector ubicado en la parte posterior de la unidad, y el otro extremo en el tomacorriente de la pared.

Operación de la radio

1. Deslice el SELECTOR DE FUNCIONES (FUNCTION) a la posición RADIO.
2. Deslice la LLAVE SELECTORA DE BANDA (Band) a la banda deseada (AM/FM/FM ST.).
3. Sintonice la estación de radio deseada girando el CONTROL DE SINTONÍA (TUNING).
4. La antena incorporada de AM y la ANTENA TELESCÓPICA externa de FM son direccionales.



Para mejorar las sintonía FM mueva la antena en esas direcciones.

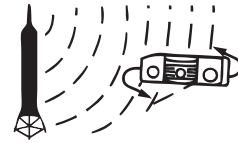

Para mejorar las sintonía AM gire el equipo.

- Cuando usted reciba una transmisión en FM, extienda totalmente la ANTENA TELESCÓPICA y colóquela en la posición en que obtenga la mejor recepción.
- Para transmisiones en AM, gire la unidad hasta obtener la mejor recepción posible.

NOTA: Si una estación de FM (Estéreo) en especial es débil, o si usted escucha demasiado ruido de fondo, trate de mover la posición de la llave selectora FM ST. a la posición de FM. Esto generalmente da por resultado una recepción mucho más clara.

NOTA: Cuando la llave selectora FM es ajustada en posición de FM ESTÉREO (FM ST.) y una transmisión estéreo está siendo recibida, el indicador de FM ESTÉREO (FM ST.) se enciende.

Terminal de los auriculares estéreo

Se ha suministrado UNA SALIDA DE AURICULARES estéreo en la unidad de modo que usted pueda escuchar la unidad sin molestar a otros. Para utilizar este terminal, enchufe los auriculares/audífonos (no suministrados) y ajuste el CONTROL DE VOLUMEN (VOLUME) de acuerdo con su preferencia.

NOTA: Cuando usted enchufe los auriculares/audífonos externos, los parlantes principales de la unidad quedarán mudos.

Funcionamiento del disco compacto

Manejo del disco

A fin de obtener un largo rendimiento libre de problemas de sus discos compactos, rogamos observar los siguientes puntos.

- Cuando maneje el disco compacto, tenga cuidado de no tocar la superficie a reproducir. Sostenga el disco por su borde externo.
- No exponga el disco a la luz solar directa, a altas temperaturas o ambientes en los que hubiese polvo.
- No pegue etiquetas sobre el disco ni escriba en la superficie del mismo utilizando un bolígrafo o cualquier otro elemento no específicamente apropiado para tal fin.
- Limpie el disco siempre desde la parte central hacia afuera, nunca con movimientos circulares.
- Utilice un paño seco y limpio. No utilice ningún tipo de agente limpiador o solvente.
- Cuando no los utilice, guarde los discos compactos en sus cajas protectoras originales



No los guarde cerca de calor



Límpielo desde el centro al borde



Maneje el CD sólo de esta manera

Como cargar un disco

1. Deslice el SELECTOR DE FUNCIONES (FUNCTION) a la posición de Disco Compacto (CD/MP3).
2. Abra la PUERTA DEL CD insertando el dedo en el rótulo CD/OPEN en el equipo.
3. Inserte un disco compacto de modo que el rótulo que tiene la parte escrita quede mirando hacia arriba.
4. Cierre la PUERTA DEL CD a mano.

NOTA: Nunca toque la lente láser ubicada dentro del compartimiento del disco compacto. Si la misma alguna vez se ensuciara, límpiela con un disco limpiador de discos compactos.

Extraccion del disco

1. Asegúrese de que el disco compacto no esté siendo reproducido. Si estuviese siendo reproducido, presione la TECLA DE DETENCIÓN (STOP) del Disco Compacto.
2. Abra la PUERTA DEL CD insertando el dedo en el rótulo CD/OPEN en el equipo.
3. Extraiga el disco con suavidad.
4. Cierre la Puerta del CD a mano.
5. Vuelva a colocar el disco en su correspondiente caja protectora.

Cómo reproducir un disco compacto (CD/MP3)

Asegúrese que la unidad esté enchufada; deslice la tecla del SELECTOR DE FUNCIONES (FUNCTION) a la posición de CD/MP3.

Para CD/MP3

Inserte un disco dentro del compartimento del Disco Compacto. Cierre la puerta del COMPARTIMENTO DEL CD, el disco comenzará a girar.

Ajuste el CONTROL DEL VOLUMEN (VOLUME) en el nivel de volumen que usted desee. Para detener la reproducción temporalmente, presione la tecla de .

Para reanudar la reproducción normal, presione nuevamente la tecla de REPRODUCCIÓN/PAUSA (▶||).

Para detener la reproducción, presione la TECLA DE DETENCIÓN DEL CD / MP3. Para apagar el equipo deslice la tecla del SELECTOR DE FUNCIONES (FUNCTION) hacia OFF.

Salto de pistas

Presione las teclas de ◀◀ o ▶▶ durante la reproducción o en modo detención a fin de saltar hasta la pista deseada.

1. Presione la tecla ▶▶ a fin de saltar a la próxima pista en el disco.
2. Presione una vez la tecla ◀◀ down a fin de saltar al comienzo de la pista que se está reproduciendo en ese momento
3. Presione dos veces o más la tecla ◀◀ down a fin de saltar a las pistas anteriores.
4. Presione +10 para ir 10 temas adelante.

Búsqueda hacia adelante / hacia atrás (Solo disponible para CD o Discos MP3)

Presione sin liberar la tecla de ◀◀ o ▶▶ durante la reproducción a fin de explorar el disco a alta velocidad. Cuando usted encuentre la sección del disco deseada, libere la tecla. La reproducción normal será reanudada.

▶▶ -----HACIA ADELANTE

◀◀ -----HACIA ATRÁS

1. Si usted presiona y mantiene oprimida la tecla (HACIA ADELANTE) durante la reproducción, ésta explorará hacia adelante a alta velocidad la pista que esté siendo en ese momento reproducida.
2. Si usted presiona y mantiene oprimida la tecla (HACIA ATRÁS) durante la reproducción, ésta explorará hacia atrás a alta velocidad la pista que esté siendo en ese momento reproducida.

Reproducción programada

1. Presione la tecla PROGRAM en modo detención para ingresar al modo "Programación". El icono "prg" titilará en el equipo indicando que ya puede iniciar a seleccionar los temas que desea reproducir.
2. Ud. puede seleccionar los temas deseados usando las teclas ◀◀ /-10 track o ▶▶ /+ 10 track. El tema seleccionado se mostrará en el display.
3. Presione la tecla PROGRAM para confirmar la selección y el número de la primera pista está ahora almacenado en la memoria.
4. Repita los pasos 2 y 3 a fin de programar más pistas (hasta un máximo de 99 pistas).
5. Una vez finalizada la programación, presione la tecla de REPRODUCCIÓN /PAUSA (▶||).
 - La reproducción programada comenzará desde la primera pista programada.
 - El reproductor se detendrá automáticamente después de que todas las pistas programadas hayan sido reproducidas. Si desea volver a reproducirlas presione la tecla de REPRODUCCIÓN/PAUSA (▶||).
 - En el modo de detención, presione una vez la TECLA DE DETENCIÓN (STOP), al apagar la unidad o salir del modo CD las pistas programadas en la memoria serán borradas.

Modos de reproducción

- Repetición de una sola pista: Esta función reproducirá una canción una y otra vez hasta que sea presionada la tecla de DETENCIÓN (STOP). A fin de volver al modo de reproducción normal durante la reproducción presione la tecla MODE hasta las veces necesarias.
- Repetición de todas las pistas: Todas las canciones seguirán siendo reproducidas en la secuencia 1, 2 y 3, etc. y volveran a comenzar al terminar el disco hasta que sea presionada la tecla de DETENCIÓN (STOP). A fin de volver al modo de reproducción normal durante la reproducción presione la tecla MODE hasta las veces necesarias.
- Reproducción aleatoria (RANDOM): Todas las pistas del disco serán reproducidas en orden aleatorio, seleccionadas por el reproductor de discos compactos hasta finalizar las pistas o hasta que sea presionada la tecla de DETENCIÓN (STOP). A fin de volver al modo de reproducción normal durante la reproducción presione la tecla MODE hasta las veces necesarias.

Reproduciendo desde dispositivo con conexión USB

1. Inserte un dispositivo de almacenaje USB de su reproductor MP3 en la ranura USB del equipo.
2. Coloque el selector de función (FUNCTION) en la posición CD/MP3 y presione por 2 seg. la tecla REPRODUCCIÓN/PAUSA (▶||).
3. Seguidamente el equipo entrará en modo USB y el display mostrará “---”
4. Para comenzar a reproducir la primera pista presione la tecla REPRODUCCIÓN/PAUSA (▶||).

Importante!

- Al igual que en el modo CD, ud. podrá usar las teclas REPRODUCCIÓN/PAUSA (▶||), STOP, ◀◀, -10 track, ▶▶ y + 10 track.
- También cuenta con reproducción programada de hasta 99 pistas en el modo USB.
- Dentro del MODO de reproducción también están activos “Repetir, Repetir todo y Random. Pero además está la opción Repetir una carpeta.
- Tenga en cuenta que la el número máximo de carpetas soportado por este equipo es 500 y el de archivos es de 999.

Nota: Este reproductor no soporta unidades USB HDD all ni mp3 particionados

Resolución de problemas

Si ocurriese un malfuncionamiento del equipo, chequee si la solución está dentro del siguiente listado. Si no lo está, recurra a un servicio técnico autorizado. Nunca intente reparar el reproductor por su cuenta. Podría sufrir un accidente, dañar el equipo e invalidar la garantía.

<ul style="list-style-type: none"> - No enciende/No hay sonido 	<ul style="list-style-type: none"> - Verificar el nivel de volumen - Chequear la conexión del cable de CA - Reemplazar las baterías
<ul style="list-style-type: none"> - El display no funciona correctamente - Respuesta errática de los controles 	<ul style="list-style-type: none"> - Apagar el equipo y desconectarlo para descartar una carga estática
<ul style="list-style-type: none"> - Sin indicación de lectura de discos 	<ul style="list-style-type: none"> - Verificar que haya un CD/MP3 - Verificar que sea un CD, MP3 o CD-R - Verificar limpieza del CD/MP3 y que no estén rayados - Verificar, si es un CD-R, que esté grabado y que esté cerrado o finalizado
<ul style="list-style-type: none"> - Reproducción de CD/MP3/USB fallida 	<ul style="list-style-type: none"> - Chequear que no se haya condensado humedad en el lente o en el equipo
<ul style="list-style-type: none"> - El CD/MP3 salta pistas 	<ul style="list-style-type: none"> - Chequear que el CD/MP3 no esté dañado o que el equipo no esté en modo "Reproducción programada"

Especificaciones

Generales

Requisitos eléctricos.....CA 230V 50HZ 18 W
.....CC 8 pilas "C" (UM-2)

Sección de radio

Bandas de recepciónAM/FM/FM estéreo
Amplitud de bandaAM 520 - 1600 KHz
.....FM 88 - 108 MHz

Sección de cd

Sistema de reproducciónReproducción de CD / MP3

Accesorios

Manual de instrucciones1
Cable de alimentación CA1

NOTA: Las especificaciones están sujetas a cambio sin previo aviso, para mejorar el rendimiento.



Stromberg
C A R L S O N

Importado por GULARO S.A.
Italia 569 - El Talar
Buenos Aires - Argentina

Hecho en China

