



**Reproductor MP3  
Infinity  
2GB / 4GB**

**Manual de Instrucciones**

Gracias por adquirir nuestro reproductor de MP3 digital. Este equipo de diseño único combina en un solo equipo un reproductor de MP3, una grabadora de voz y un pendrive de memoria flash extraíble. Usted podrá transferir archivos entre su reproductor y su computadora y disfrutar su colección MP3 de música donde y cuando quiera.

## **1. Introducción**

Gracias por adquirir nuestro reproductor de MP3. Antes de usar este aparato, lea atentamente el manual para obtener el mejor rendimiento su reproductor. Conserve este manual para futuras referencias.

## Contenidos

1. Introducción .....	3
2. Características .....	5
3. Conozca su reproductor.....	6
4. Funciones Básicas .....	8
5. Modo Música .....	11
6. Grabación de Voz .....	16
7. Radio FM .....	17
8. Cómo ver todos los archivos .....	20
9. Configuraciones de Sistema .....	20
10. Cómo descargar archivos de audio.....	23
11. Cómo instalar las pilas .....	24
12. Identificación de Problemas.....	24
13. Especificaciones .....	27
14. Advertencias al escuchar .....	29
15. Precauciones .....	30

## **2. Características**

1. Interfaz USB 2.0 de alta velocidad
2. Base/Soporte para múltiples formatos de audio: MP1, MP2, MP3, WMA, WAV
3. Función de Navegación de Carpetas
4. No necesita driver (excepto Win 98)
5. Grabación de Voz
6. 7 configuraciones de ecualizador preestablecidas: normal, rock, pop, classic, sofá, jazz y bass
7. Display LCD de fácil lectura
8. Múltiples modos de reproducción: normal, repeat one [repetir uno], repeat all [repetir todos], folder [carpeta], repeat folder [repetir carpeta], random [aleatorio] e intro
9. Configuración de efecto de sonido SRS WOW
10. Radio FM estéreo
11. Apagado automático
12. Apagado por Temporizador
13. Menús gráficos fáciles de entender
14. Función de Sincronía de Letras de Canciones (Modo Karaoke)

### 3. Conozca su reproductor

- **Aspecto y comandos**

- A. Bajar el Volumen
- B. Subir el Volumen
- C. Previous [Previo]
- D. Next [Próximo]
- E. Display LCD
- F. Tecla para Reproducción/Pausa
- G. Conexión para Auriculares
- H. Tecla de Menú
- I. Conexión para USB

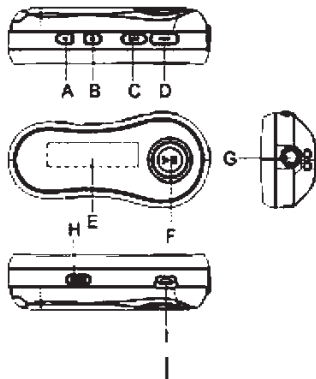

- **Indicaciones del LCD**

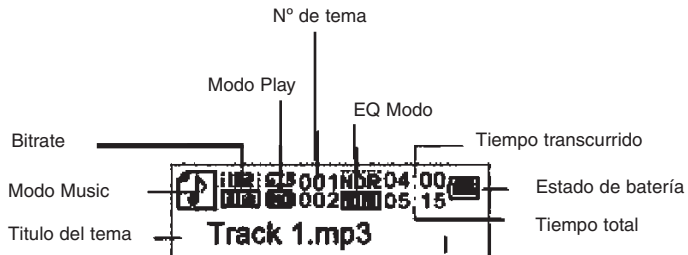

## 4. Funciones Básicas

- **Cómo usar el Menú**

1. Mantenga presionada la tecla **MENU** para ingresar al menú principal.
2. Presione las teclas **PREVIOUS** o **NEXT** para seleccionar un elemento del menú y presione la tecla **MENU** para confirmar su elección.
3. Presione la tecla **▶||** para regresar. Puede decidir no presionar ninguna tecla y volverá automáticamente en unos segundos.

- **Ingrese varios Modos de Trabajo**

Desde el Menú Principal, usted puede acceder a diferentes modos de trabajo incluyendo MUSIC, VOICE [Voz], VOICE PLAYER [Reproductor de Voz], FM MODE [Modo FM], FILE BROWSE [Búsqueda de Archivos] Y SYSTEM SETTINGS [Configuraciones del Sistema]



Música



Grabación



Voice Player



FM Radio



Búsqueda de Archivos



Configuraciones

## Funcionamiento Básico

<b>Función</b>	<b>Operación</b>
Encendido/Apagado	Mantenga presionada la tecla ►   hasta que vea una indicación en pantalla.
Reproducir/Pausa	Presione la tecla ►   para reproducir o hacer una pausa
Ajustar el Volumen	Presione las teclas “ <b>Volume Up</b> ” o “ <b>Volume Down</b> ” para subir o bajar el volumen.
Previo/Siguiente	Presione las teclas <b>Previous</b> o <b>Next</b> para reproducir la pista anterior o posterior.
Avanzado Rápido	Mantenga presionada la tecla <b>Next</b> para avanzar rápidamente.

Retroceso	Mantenga presionada la tecla <b>PREVIOUS</b> para retroceder rápidamente.
Teclas para Bloquear/Desbloquear	<ol style="list-style-type: none"><li data-bbox="684 277 1329 384">(1) En el Menú Principal, seleccione “<b>SYS</b>” y luego presione la tecla <b>MENU</b> para confirmar.</li><li data-bbox="684 396 1329 544">(2) Presione <b>◀◀</b> ó <b>▶▶</b> para seleccionar el tiempo de activar el bloqueo (Keyhold Time) y luego presione la tecla <b>MENU</b> para confirmar.</li><li data-bbox="684 557 1329 741">(3) Presione <b>◀◀</b> ó <b>▶▶</b> para establecer un tiempo sin ser usado después del cual las teclas se bloquean automáticamente. Para desbloquear las teclas, mantenga presionada la tecla <b>MENU</b>.</li></ol>

## 5. Modo Música

- **Reproducción de Música**

1. En el Menú Principal, seleccione el menú “MSC” y presione la tecla **MENU** para ingresar al Modo Música.
2. Presione la tecla **PLAY** brevemente para comenzar la reproducción.
3. Presione las teclas **PREVIOUS** ó **NEXT** para seleccionar la pista previa o la siguiente.
4. Presione las teclas “**Volume Up**” ó “**Volume Down**” para ajustar el volumen.

- **Navegación de Carpetas**

1. Cuando esté reproduciendo música, para hacer una pausa, presione brevemente la tecla **▶||**
2. Para ver el submenú, presione brevemente la tecla **MENU**.
3. Seleccione “Folder” [Carpeta] y luego presione la tecla **MENU** para confirmar.
4. En el modo **FOLDER**, presione las teclas **PREVIOUS** ó **NEXT** para seleccionar una carpeta y luego presione la tecla **MENU** para confirmar.
5. Dentro de la carpeta abierta, presione las teclas **PREVIOUS** ó **NEXT** para ver las pistas. Para reproducir una pista seleccionada, presione la tecla **MENU** para ingresar la modo de reproducción de música y luego presione

la tecla ►|| para comenzar la reproducción. Para volver a un nivel de carpeta anterior, buscar hasta la raíz del directorio actual y luego presione **MENU**.

- **Visualización de Letras**

1. Para ver la letra de una canción mientras reproduce un archivo, necesita descargar el archivo con la letra. Este archivo debe tener el mismo nombre que la pista actual. La extensión para el archivo de las letras es “.lrc”; usted podrá descargarlo del sitio web apropiado.

**NOTA:** El archivo de las letras y el archivo de audio deben estar en el mismo directorio.

- **Repetición de un Segmento A-B**

Para repetir una parte específica de la pista actual siga estos pasos:

1. Cuando esté reproduciendo música, presione brevemente la tecla **MENU** para ver los submenús.
2. Seleccione “Replay” [Volver a Reproducir] y luego presione **MENU** para ingresar al modo Repetir A-B. Con esto seleccionará el punto de inicio de la sección seleccionada.
3. Donde desee que termine la sección, presione la tecla **NEXT** para confirmar el punto final de la sección a repetir. La sección entre el punto de inicio y el punto final será reproducida repetidamente.
4. Para detener la repetición del Segmento A-B, presione la tecla **MENU**.

- **Configure el Modo Play (Reproducción)**

Usted puede elegir entre los siguientes modos de reproducción:

**Normal:** Reproduce todas las pistas en orden y se detiene después de haberlas reproducido a todas.

**Repetir Una:** Continúa reproduciendo la pista actual.

**Carpeta:** Reproduce todas las pistas en la carpeta actual.

**Repetir Carpeta:** Repite todas las pistas en la carpeta actual.

**Repetir Todo:** Reproduce todas las pistas en orden y luego las repite.

**Aleatorio:** Reproduce todas las pistas en orden aleatorio.

**Intro:** Reproduce los primeros 10 segundos de cada pista.

- **Para seleccionar el modo de reproducción:**

1. Cuando esté reproduciendo música, presione brevemente la tecla **MENU** para ver los submenús.
2. Seleccione **Modo Reproducir** y luego presione la tecla **MENU** para mostrar las opciones disponibles.
3. Presione las teclas **PREVIOUS** o **NEXT** para seleccionar el modo de repetición que desee y presione la tecla **MENU** para confirmar o presione la tecla **▶||** para cancelar y regresar.

- **Configure el Modo EQ**

Usted puede reproducir las pistas con diferentes efectos de sonido. El equipo ofrece 7 modos de EQ preestablecidos: Natural, Rock, Pop, Classic, Soft, Jazz y Bass.

Para configurar el modo EQ:

1. Cuando esté reproduciendo música, presione brevemente la tecla **MENU** para ver los submenús.
2. Seleccione "Equalizer" y luego presione la tecla **MENU** para mostrar las opciones disponibles.
3. Presione las teclas **PREVIOUS** o **NEXT** para seleccionar el modo que desee y presione la tecla **MENU** para confirmar o presione la tecla **▶II** para cancelar y regresar.

- **Configure los Efectos de Sonido SRS y WOW**

Este equipo le ofrece dos efectos de sonido vívidos: SRS y WOW, para que usted disfrute más su música. Los siguientes pasos lo guiarán para habilitar estos efectos: Natural, Rock, Pop, Classic, Soft, Jazz y Bass.

1. Cuando esté reproduciendo música, presione brevemente la tecla **MENU** para ver los submenús.
2. Seleccione "SRS WOW Mode" y luego presione la tecla **MENU** para

- mostrar las opciones disponibles.
3. Presione las teclas **PREVIOUS** o **NEXT** para seleccionar el modo que desee y presione la tecla **MENU** para confirmar o presione la tecla >|| para cancelar y regresar.
- **Cómo Borrar una Pista**  
Usted podrá borrar una pista siguiendo los pasos a continuación:
    1. Primero haga una pausa en la pista que está reproduciendo y luego presione brevemente la tecla **MENU** para ver los submenús.
    2. Seleccione “**Delete File**” [Borrar Archivo] para borrar una sola pista o “**Delete All**” [Borrar Todos] para borrar todas las pistas. Presione la tecla **MENU** para continuar.
    3. Presione las teclas **PREVIOUS** o **NEXT** para seleccionar “**Yes**” o “**No**” y luego presione la tecla **MENU** para confirmar o presione la tecla ►|| para cancelar y regresar.

## 6. Grabación de Voz

- **Grabar**

1. Mantenga presionada la tecla **MENU** un instante para poder ver el menú principal.
2. Seleccione el menú “**REC**” y luego presione la tecla MENU para ingresar al modo de grabación de voz.

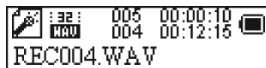

3. Presione la tecla ►|| para comenzar a grabar.
4. Durante la grabación, puede presionar la tecla ►|| para hacer una pausa o para reanudar la grabación.
5. Mantenga presionada la tecla **MENU** un instante para detener y guardar la grabación.

PRECAUCIÓN: NO RETIRE LA BATERÍA DURANTE LA GRABACIÓN. ESO CAUSARÍA QUE NO PUEDA GUARDAR LA GRABACIÓN ACTUAL Y QUE LA PIERDA.

- **Cómo Reproducir Grabaciones**

1. En el menú principal, seleccione el punto “RPL” para ingresar al modo de reproducción de voz.
2. Seleccione el archivo que desea reproducir y presione la tecla ►|| para reproducirlo.

Para obtener más información sobre la reproducción de archivos, lea las secciones “Funciones Básicas” y “Music Mode”.

Además, usted puede ingresar el modo Navegación, abrir la carpeta **VOICE** y seleccionar el archivo de voz que desee escuchar.

## 7. Radio FM

En el menú principal, seleccione “**FM**” y presione la tecla **MENU** para encender la radio FM. Una vez que usted enciende la radio FM, busca estaciones automáticamente.

- **Búsqueda Automática de Estaciones**

1. Mantenga presionada la tecla **MENU** brevemente para ver los submenús.
2. Seleccione **Búsqueda Automática** y luego presione la tecla **MENU** para continuar. La radio automáticamente buscará estaciones con su tipo de frecuencia. Las estaciones captadas serán guardadas automáticamente como estaciones preconfiguradas.

**NOTA:** Antes de buscar las estaciones, conecte el audífono al reproductor.

- **Búsqueda Manual de Estaciones**

Presione **I◀◀** ó **▶▶I** para disminuir o aumentar la frecuencia por 0.1 MHz. O mantenga presionadas las teclas **I◀◀** ó **▶▶I** para buscar rápidamente hacia atrás o adelante.

- **Cómo Escuchar una Estación**

Presione la tecla **▶II** para sintonizar las estaciones guardadas.

- **Cómo Guardar una Estación**

1. Sintonice la estación que desea guardar.
2. Mantenga presionada la tecla **MENU** brevemente para ver los submenús.
3. Seleccione **“SAVE”** [Guardar] y presione la tecla **MENU** para continuar.
4. Presione las teclas **I◀◀** ó **▶▶I** para seleccionar **“Yes”** y luego presione la tecla **MENU** para confirmar.

- **Cómo Borrar una Estación**

1. Sintonice la estación preconfigurada que quiere borrar.
2. Mantenga presionada la tecla **MENU** brevemente para ver los submenús.
3. Seleccione **“Delete”** (o seleccione **“Delete All”** para borrar todas las estaciones preconfiguradas) y presione la tecla **MENU** para continuar.
4. Presione las teclas **I◀◀** ó **▶▶I** para seleccionar **“Yes”** y luego presione la tecla **MENU** para confirmar.

- **Cómo Grabar un Programa de FM**

Este reproductor le ofrece dos bandas de frecuencia para que usted elija: 87.5-108 Hm. (configuración de fábrica) y 79-90 mHz. Puede elegir la banda que sea adecuada para su área. Mantenga presionada la tecla **MENU** para ver el submenú. Seleccione “Normal Band” [Banda Normal] o “Japan Band” [Banda de Japón] y luego presione la tecla **MENU** para confirmar.

- **Cómo Codificar Un Programa de FM**

Puede grabar un programa de FM en un archivo .WAV.

1. Cuando esté escuchando el programa, presione la tecla **MENU** brevemente para ver el submenú.
2. Seleccione “Record” y luego presione la tecla **MENU** para ingresar al modo de grabación de voz.
3. Presione la tecla **▶||** para comenzar, para hacer una pausa o reanudar la grabación.
4. Mantenga presionada la tecla **MENU** para detener la grabación.

## 8. Cómo ver todos los archivos

Para ver todas las carpetas y las pistas en el menú principal, seleccione “BRO” y luego presione la tecla **MENU** para ingresar al modo Explorer [Explorador]. Para mayor información sobre cómo usar el buscador de archivos, lea la sección “Folder Navigation”.



## 9. Configuraciones de Sistema

Para personalizar las configuraciones del reproductor:

1. En el menú principal, seleccione el ítem “SYS” y presione la tecla **MENU** para ingresar al modo de configuración del sistema.



2. Presione las teclas **PREVIOUS** o **NEXT** para seleccionar el ítem que desea configurar y presione la tecla **MENU** para confirmar o presione la tecla **▶||** para cancelar y regresar.

Item en pantalla	Descripción
Luz Posterior	Establezca la duración de la Luz Posterior después de que presione cualquier tecla.
Idioma	Elija el idioma en que verá el texto en pantalla.
Configuración del Apagado	<p><b>Hora de Apagado</b>– Establezca la duración de tiempo después de la que el reproductor se apagará automáticamente cuando no haya actividad.</p> <p><b>Hora de Desactivación</b>– Establezca cuánto tiempo funcionará el reproductor antes de apagarse automáticamente.</p>
Contraste	Configure el contraste entre el fondo y el frente de la pantalla.
Tiempo de Bloqueo	Configure después de cuánto tiempo sin actividad se bloquearán las teclas.

Acerca del Equipo	Vea la capacidad total y el espacio usado de la memoria interna.
Firmware Version	Muestra el número de la versión de software.
Actualización del Firmware	Muestra cómo actualizar el firmware.
Salir	Le permite salir del modo de configuraciones del sistema.

## 10. Cómo descargar archivos de audio

- **Conéctese a la PC y descargue archivos de Audio**

Este reproductor es “Plug & Play” con sistemas operativos WIN2000/XP/ME/VISTA. No necesita instalar ningún driver. Pero con Windows 98/SE, necesitará instalar un driver antes de conectarse. Para conectarse a la PC para transferir archivos:

1. Conecte el cable USB provisto a la PC y conecte el otro extremo al reproductor.
2. Cuando aparezca el ícono “” en el extremo inferior derecho de la pantalla de la PC, significa que la conexión fue exitosa.
3. Cuando abra “My Computer” [Mi PC], verá un disco extraíble que representa al reproductor. Ahora puede usar el disco extraíble como un disco local normal, y podrá copiar archivos de audio a o desde él.

- **Cómo Retirar el Reproductor de la PC con Seguridad**

Para Windows 2000/XP/VISTA:

1. Haga click con el botón izquierdo sobre el ícono “” en el extremo derecho de la barra de tareas.
2. Haga click sobre la ventana emergente con el mensaje Detener el Unidad de Almacenamiento Masivo USB.

3. Cuando se le indique retirar el reproductor, extraiga el equipo.  
Para Win98, asegúrese de que la transferencia de datos se haya completado antes de desconectar el reproductor de MP3.

## 11. Cómo instalar las pilas

1. En la parte posterior del reproductor, presione y deslice la cubierta de las pilas.
2. Retire la cubierta de las pilas e inserte una pila AAA en el compartimento.
3. Vuelva a colocar la cubierta.

## 12. Identificación de Problemas

Problema	Causa Posible	Solución
No se ve nada en la pantalla LCD cuando el reproductor está encendido.	No tiene pilas o la pila está descargada.	Instale o reemplace la batería.
No se emite ningún sonido cuando se reproduce un archivo de música o de voz.	<ol style="list-style-type: none"><li>1. El volumen está demasiado bajo.</li><li>2. Hay problemas con el archivo de audio.</li></ol>	<ol style="list-style-type: none"><li>1. Ajuste el volumen.</li><li>2. Borre el archivo o reproduzca otros</li></ol>

<p>El reproductor no se puede conectar a la PC.</p>	<ol style="list-style-type: none"> <li>1. El driver no está instalado o es defectuoso.</li> <li>2. La interfaz USB no es compatible con la placa madre de la PC.</li> </ol>	<ol style="list-style-type: none"> <li>1. Instale o reinstale el driver para Windows 98.</li> <li>2. Actualice o reemplace la placa madre de la PC.</li> </ol>
<p>La hora en pantalla cambia constantemente.</p>	<p>El bit rate del archivo MP3 está cambiando durante la reproducción.</p>	<p>Intente usar bit rates fijos para comprimir los archivos MP3.</p>
<p>La PC presenta un error cuando usted conecta y desconecta el reproductor.</p>	<p>El reproductor fue desconectado de la PC abruptamente mientras transfería archivos.</p>	<p>No desconecte el reproductor de la PC mientras transfiere archivos.</p>
<p>La memoria total que muestra el reproductor no concuerda con la cantidad indicada.</p>	<p>Parte de la memoria se usa para almacenar programas y mostrar caracteres.</p>	

Algunos archivos MP3 no pueden reproducirse correctamente.	El archivo MP3 está comprimido con un estándar, como MPEG	1. Borre los archivos MP3 no compatibles.
	Layer 1 o 2 que no son compatibles con el reproductor.	2. Use MPEG Layer 3 para comprimir los archivos MP3 no compatibles.

### 13. Especificaciones

Ítem	Parámetros
Formato de Música	MP3, WMA
Bit Rate	8kbps-320kbps
Rango de Frecuencia	20 hz-20kHz
Ratio de Señal/Ruido	$\geq 86$ dB
Separación de Canal	$\geq 40$ dB
Respuesta de Frecuencia	$\leq 3$ dB (20 hz-20kHz)
Salida de Energía para los Audífonos	L 4mW, R 4mW
Modos EQ	Normal, rock, pop, classic, sofá, jazz y bass
Pantalla	132x32 píxel (blanco y negro, color)

Tipos de Puertos	2.0 – Compatible con USB 1.1
Memoria Media	Flash
Capacidad de Memoria	128 – 4GB
Salida de Corriente	$\leq 80\text{mA}$
Corriente de Apagado	$\leq 500\mu\text{A}$

**Nota:** Las especificaciones y el aspecto están sujetos a cambios y mejoras sin previo aviso.

## **14. Advertencias al escuchar**

1. No escuche música con sus auriculares a alto volumen. Los expertos en audición desaconsejan el uso continuo.
2. Si experimenta un silbido en los oídos, baje el volumen o discontinúe su uso.
3. No lo use mientras conduzca un vehículo motorizado. Puede generar un peligro para el tránsito y está prohibido en muchas áreas.
4. En situaciones peligrosas, debe usarlo con precaución extrema o discontinuar su uso.
5. Aunque sus audífonos le permitan oír ruidos externos, no suba el volumen de manera que no oiga qué sucede a su alrededor.
6. El sonido puede ser engañoso. Con el tiempo sus niveles de confort se adaptan a volúmenes más altos. De esta forma, lo que suena normal, puede ser perjudicial para su audición. Mantenga el volumen en un rango seguro antes de que se acostumbre.

### **Para establecer un nivel seguro:**

- a. Comience a escuchar con volúmenes bajos.
- b. Lentamente, aumente el volumen hasta que pueda escuchar confortable y claramente, sin distorsión. Cuando establezca un nivel confortable, manténgalo allí.

## 15. Precauciones

1. Retire las pilas cuando no use el reproductor por un largo período, para evitar daños por pérdidas.
2. No use el reproductor en ambientes muy calurosos, fríos o polvorientos.
3. Antes de usar el equipo, asegúrese de que las teclas no estén bloqueadas (de otro modo, los controles no funcionarán).
4. Evite que el reproductor sufra golpes. Esto podría causarle daños internos y externos.
5. Reemplace la pila por una nueva si:
  - a. El icono de la pila muestra que está descargada.
  - b. El reproductor se apaga automáticamente cada vez que lo enciende.
  - c. Las teclas no responden no estando bloqueadas y habiendo colocado una pila.
6. Para evitar daños por estática, no use el reproductor en condiciones muy secas.
7. No interrumpa la conexión cuando el reproductor está siendo formateado o cuando esté transfiriendo archivos. De otro modo, la información puede dañarse o perderse.
8. Cuando utilice el reproductor como Hard Disc portátil, hágalo según las instrucciones. De otro modo puede perder información de forma permanente.



Importado por GULARO S.A.  
Italia 569 - El Talar  
Buenos Aires - Argentina

Hecho en China