



Stromberg

C A R L S O N

SC-AR700

**Autoestereo con MP3/CD/CD-R/RW
USB/SD-MMC y AUX input**

Manual de Instrucciones

ROGAMOS LEER CUIDADOSAMENTE ESTAS INSTRUCCIONES ANTES DE UTILIZAR LA UNIDAD

IMPORTANTE!

Desempaque cuidadosamente la unidad y los accesorios, con atención de no olvidar nada que pueda ser desechado luego de manera accidental.

Remueva todos las etiquetas descriptivas o promocionales que este reproductor pudiera tener. Pero no quite las etiquetas con la información técnica .

Contenidos

1. Funcionamiento del disco compacto.....	5
2. Descripción de equipo.....	6
3. Instalación	7
4. Panel de control desmontable (PCD)	10
5. Diagrama del cableado	12
6. Operaciones básicas.....	13
7. Operaciones de audio	15
8. Operaciones de radio	16
9. Operaciones de CD	18
10.Operaciones con el disco USB	20
11.Operaciones SD/MMC.....	21
12.Operaciones MP3	23
13.Control remoto.....	26
14.Especificaciones	28
15.Solución de problemas	29

1. Funcionamiento del disco compacto

Manejo del disco

A fin de obtener un largo rendimiento libre de problemas de sus discos compactos, rogamos observar los siguientes puntos.

- Cuando maneje el disco compacto, tenga cuidado de no tocar la superficie a reproducir. Sostenga el disco por su borde externo.
- No exponga el disco a la luz solar directa, a altas temperaturas o ambientes en los que hubiese polvo.
- No pegue etiquetas sobre el disco ni escriba en la superficie del mismo utilizando un bolígrafo o cualquier otro elemento no específicamente apropiado para tal fin.
- Limpie el disco siempre desde la parte central hacia afuera, nunca con movimientos circulares.
- Utilice un paño seco y limpio. No utilice ningún tipo de agente limpiador o solvente.
- Cuando no los utilice, guarde los discos compactos en sus cajas protectoras originales



No los guarde cerca de calor



Limpíelo desde el centro al borde



Maneje el CD sólo de esta manera

2. Descripción del equipo

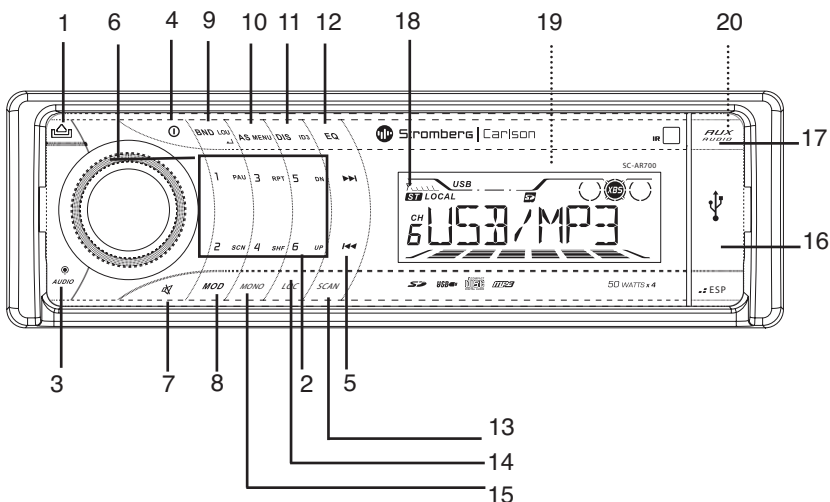

1. BOTÓN PARA LIBERAR EL PANEL
2. PERILLA DE VOLUMEN / MODO DE BÚSQUEDA DE MP3 ARRIBA/ABAJO
3. TECLA DE SELECCIÓN DE AUDIO
4. TECLAS DE PRECONFIGURACIONES DE MEMORIA
5. TECLA DE AVANCE/RETROCESO DE SINTONÍA O PISTA
6. TECLA DE ENCENDIDO
7. TECLA DE MODO SILENCIOSO
8. TECLA DE MODO
9. TECLA DE SELECCIÓN DE BANDA / SONORIDAD / TECLA DE SELECCIÓN DE MP3
10. TECLA DE ALMACENAMIENTO AUTOMÁTICO / EXPLORACIÓN DE FRECUENCIAS PRECONFIGURADAS (AS/PS) / MENÚ DE MP3
11. TECLA DE VISUALIZACIÓN / INFORMACIÓN DE MP3/ID3
12. TECLA DEL ECUALIZADOR PRECONFIGURADO
13. TECLA DE BÚSQUEDA
14. TECLA LOCAL/DISTANTE
15. TECLA MONO
16. TAPA DEL USB / ÁBRALA PARA ACCEDER AL PUERTO USB
17. ENTRADA AUXILIAR EN EL PANEL FRONTAL
18. MEDIDOR DE INTENSIDAD DE SEÑAL DE RADIO
19. ALOJAMIENTO DE CD
20. TECLA DE EXPULSIÓN

3. Instalación

- Antes de Instalar definitivamente la unidad, conecte los cables en forma provisoria y asegúrese de que está todo bien conectado y la unidad y el sistema funcionan adecuadamente.
- Utilice solamente las partes incluidas con la unidad para asegurarse una instalación apropiada. El uso de partes no autorizadas pueden ser causa de un mal funcionamiento.
- Consulte con su proveedor más cercano si la instalación requiere perforar agujeros u otra modificación del vehículo.
- Instale la unidad donde no entorpezca al conductor y no pueda lastimar al pasajero en caso de detención repentina, como una frenada de emergencia.
- Si el ángulo de instalación excede los 30° de la horizontal, la unidad podría no funcionar en forma óptima
- Evite instalar la unidad donde pudiera estar sujeta a altas temperaturas, tales como la luz solar directa o aire caliente de la calefacción, o donde pueda estar expuesta al polvo, suciedad o vibración excesiva.
- Asegúrese de quitar el panel frontal antes de instalar la unidad.

DIN de montura frontal o posterior

Esta Unidad puede ser apropiadamente instalada tanto desde el frente (DIN de montura frontal convencional) o desde la parte posterior (DIN de montura posterior) utilizando los orificios roscados para tornillos en los laterales del chasis de la unidad. Para los detalles, referirse a los métodos de instalación A y B ilustrados a continuación:

Montura frontal del DIN (método A)

Instalación de la unidad

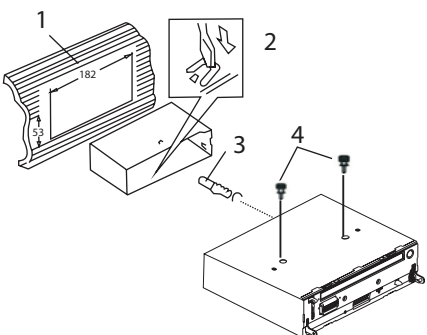

1. Tablero
2. Alojamiento (media caña).
Después de insertar el alojamiento en el tablero, seleccione la lengüeta apropiada de acuerdo con el espesor del material del tablero y dóblela hacia adentro para asegurar el soporte en su lugar.
3. Tornillo
4. Quite los dos tornillos que fijan el mecanismo de la bandeja de CD antes de montar la unidad

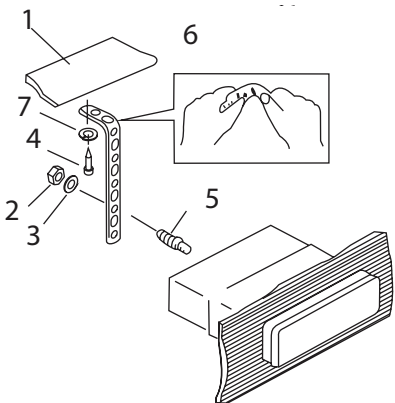

1. Tablero
2. Tuerca (5 mm)
3. Arandela elástica (Grover)
4. Tornillo (4 x 12 mm)
5. Tornillo
6. Cinta de soporte
Asegúrese de utilizar la cinta de soporte para asegurar la parte posterior de la unidad en su lugar. La cinta puede ser doblada manualmente en el ángulo deseado.
7. Arandela plana

Quitando la unidad

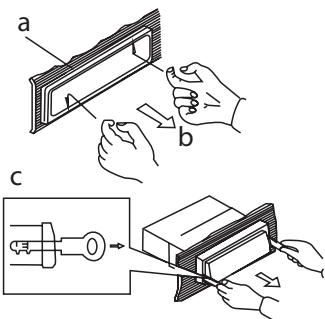

- a. Marco
- b. Inserte los dedos en la ranura en el frente del marco y tire para quitarlo. (Cuando vuelva a colocar el marco apunte el costado con la ranura hacia abajo y ajústelo)
- c. Inserte las palancas provistas con la unidad en las ranuras a ambos lados como se muestra en la figura hasta que hagan clic. Tirar de las palancas permite remover la unidad del tablero.

Instalación de la moldura

Antes de ajustar la moldura, el lado con la etiqueta “bottom” (parte inferior) debe ser colocado hacia abajo, como se muestra en el diagrama. Empuje la moldura contra el panel principal hasta que quede ajustada.

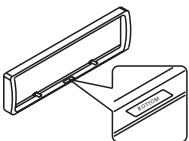

Montura posterior del DIN (método B)

Instalar usando los orificios para tornillos en los costados de la unidad, Asegurando la unidad al soporte de montaje de fábrica de la radio.

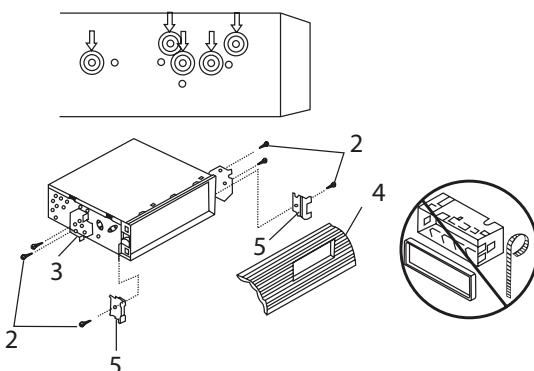

1. Seleccione una posición donde queden alineados los orificios del soporte y los orificios para tornillos de la unidad principal y ajuste los tornillos en dos lugares a cada lado.
2. Tornillo
3. Soporte de montaje de de fábrica para la radio.
4. Tablero o consola.
5. Gancho (quítelo)

Nota: La caja de montaje, moldura externa y el alojamiento no se utilizan en el método B de instalación.

Operación de apertura y cierre del panel

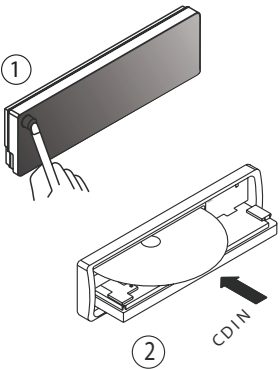

1. Presione la tecla de apertura
2. Se podrá acceder a la bandeja de CD
3. Una vez cargado o descargado el CD regrese el panel a su posición original.

Nota: Antes de insertar o expulsar el disco, presione el botón de liberación para bajar la tapa de la bandeja.

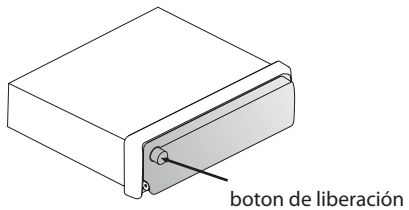

4. Panel de Control Desmontable (PCD)

Quitar el panel frontal desmontable

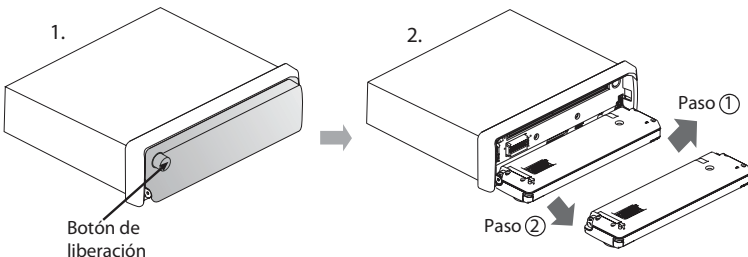

Para quitar el panel frontal

1. Presione el botón de liberación del panel
2. Luego de bajar el panel frontal, presiónelo hacia la derecha (Paso 1), luego tire el lado izquierdo del panel hacia fuera (Paso 2).

Colocar el panel frontal desmontable

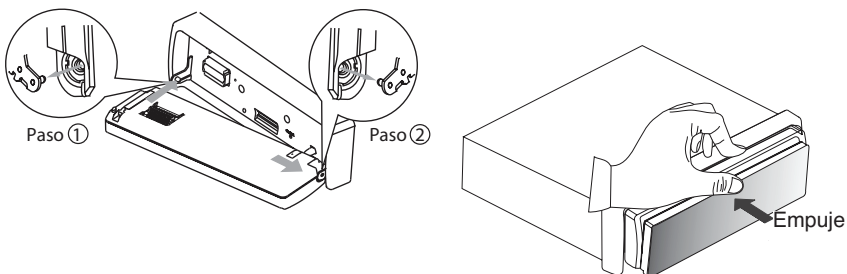

1. Para ajustar el panel frontal nuevamente al chasis de la unidad, primero una el orificio guía izquierdo del bloque a la varilla izquierda (Paso 1), luego una el orificio guía derecho del bloque a la varilla derecha (Paso 2).
2. Presione el centro del panel frontal hasta oír un clic.

PRECAUCIÓN

- El PCD puede ser fácilmente dañado por los golpes. Luego de quitarlo, colóquelo en un estuche o funda protectora y tenga cuidado de no dejarlo caer o someterlo a golpes fuertes.
- Cuando presione el botón de liberación y se destrabe el PCD, las vibraciones del vehículo pueden causar que se caiga. Para prevenir daños al PCD, siempre almacénelo en un estuche o funda que lo proteja luego de quitarlo.
- Los contactos posteriores, que conectan la unidad principal con el PCD son una parte extremadamente importante. Tenga cuidado de no dañarlos presionándolos con la uña, lapiceras, destornilladores, etc.

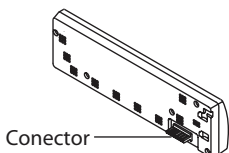

Nota: Si el PCD está sucio, limpie la suciedad con un paño suave y seco únicamente. Utilice un hisopo de algodón mojado en alcohol isopropílico para limpiar el enchufe Conector en la parte trasera del PCD.

5. Diagrama del cableado

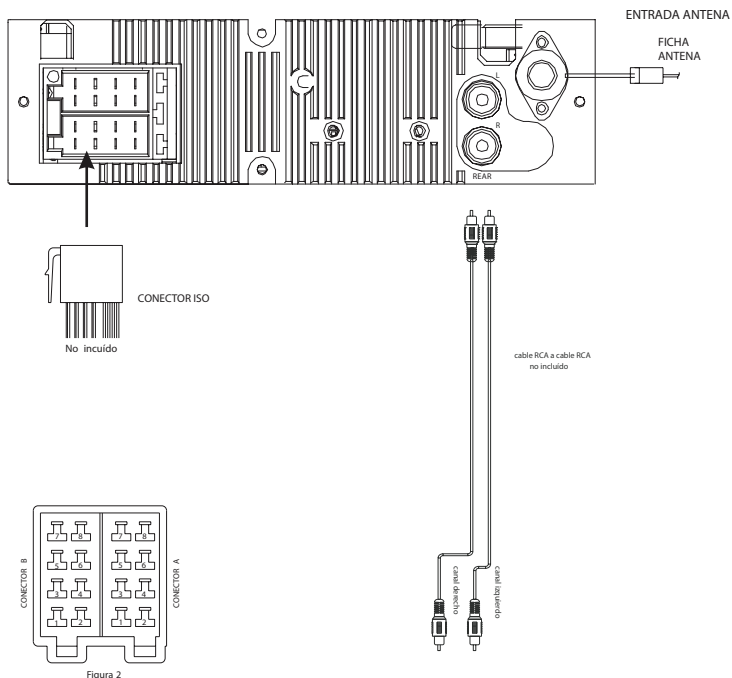

Cuadro de conexiones ISO

Pin	Color del cable	Función/ Etiqueta
A4	amarillo	batería (+)
A5	azul	alimentación antena
A7	rojo	ignición (acc)
A8	negro	tierra
B1	violeta	parlante posterior derecho (+)
B2	violeta / negro	parlante posterior derecho (-)
B3	gris	parlante frontal derecho (+)
B4	gris / negro	parlante frontal derecho (-)
B5	blanco	parlante posterior izquierdo (+)
B6	blanco / negro	parlante posterior izquierdo (-)
B7	verde	parlante frontal izquierdo (+)
B8	verde / negro	parlante frontal izquierdo (-)

6. Operaciones básicas

1 TECLA DE LIBERACIÓN DEL PANEL ()

Presione esta tecla para quitar el panel de control

6 BOTÓN DE ENCENDIDO / APAGADO

Presione este botón para encender o apagar la energía

11 TECLA DE VISUALIZACIÓN (DIS)

Presione esta tecla brevemente, el LCD mostrará el reloj por alrededor de 2 segundos, luego regresa al modo de visualización anterior.

Ajuste del reloj

Bajo el modo de visualización del reloj, presione la tecla DIS hasta que el LCD parpadee, presione las teclas de sintonía ascendente para ajustar la hora y descendente para ajustar los minutos.

8 TECLA DE MODO (MODE)

- Presione esta tecla para seleccionar los diferentes modos, la secuencia es la siguiente:

A) Modo sintonizador (Radio)

B) CD / MP3 (sólo si un disco CD o MP3 está insertado)

C) USB (sólo si una conexión USB está insertada)

D) SD / MMC (sólo si una tarjeta SD o MMC están conectadas)

E) Entrada Auxiliar (sólo si esta unidad cuenta con esta función)

- **PRIORIDAD DE MODO**

Cuando una conexión USB o una tarjeta SD/MMD están conectadas, la unidad cambiará automáticamente al modo USB o SD/MMD, no importa cuál sea el modo actual de la unidad.

Cuando esté en modo USB o SD/MMD, si se extrae el USB o la tarjeta SD/MMD, la unidad pasará automáticamente al modo radio.

17 ENTRADA AUXILIAR EN EL PANEL FRONTAL

Conecte el aparato externo a la entrada AUX localizada en el frente del panel, luego presione la tecla MODO para seleccionar el modo Aux. Presione la tecla MODO nuevamente para cancelar el modo Auxiliar y retornar al modo anterior.

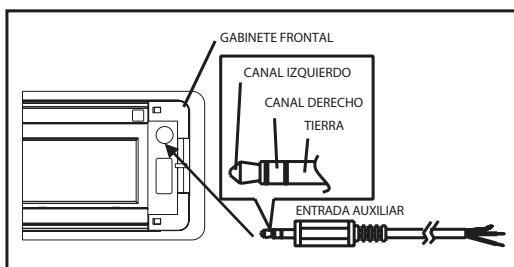

BOTÓN DE RESETEO

El botón de reseteo está localizado en la unidad principal, como se muestra en el diagrama. Presione verticalmente con un bolígrafo u objeto metálico para activarlo.

El botón de reseteo deberá ser activado por los siguientes motivos:

- Instalación inicial de la unidad una vez completado todo el cableado.
- Ninguna tecla de función responde
- Símbolo de error en la pantalla.

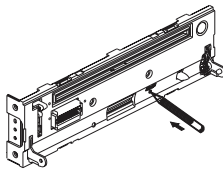

Nota: Si al presionar el botón de reseteo la unidad aún no funciona normalmente, por favor utilice un hisopo de algodón mojado en alcohol isopropílico para limpiar el enchufe en la parte posterior del panel de control.

7. Operaciones de audio

2 PERILLA DE VOLUMEN

Gire esta perilla para ajustar el volumen al nivel deseado.

3 MODO SELECCIÓN DE AUDIO

Presione esta tecla para seleccionar la función de audio deseada. **Orden de las funciones: VOL->Graves (BAS) ->Agudos (TRE) ->Balance(BAL) -> Desvanecer (FAD)**

Mientras se muestra la función seleccionada, gire la perilla de volumen para ajustar el nivel antes de 5 segundos, de otro modo la unidad regresará al modo de ajuste de volumen.

7 TECLA SILENCIOSO (M)

Presione esta tecla para silenciar el sonido. Presiónela nuevamente para restablecer el audio.

12 TECLA DE ECUALIZADOR PRECONFIGURADO

Presione Esta tecla para alternar entre las siguientes configuraciones de Ecuación:

PLANO ->CLASICO ->POP->ROCK->DSP OFF

En el modo “**DSP OFF**” la EQ será controlada por la configuración de Graves/Agudos.

9 TECLA DE BANDA/SONORIDAD (BND/LOU)

Presione la tecla de Banda/Sonoridad (Loudness) prolongadamente para encender o activar la “sonoridad”. Cuando esté activada la pantalla mostrará “Loud On” por algunos segundos.

8. Operaciones de radio

18 MEDIDOR DE INTENSIDAD DE SEÑAL DE RADIO (RSLM)

Se utiliza para indicar la intensidad de la señal de la estación de radio transmitiendo en este momento. Cuando elija el modo RADIO aparecerá en la pantalla.



Mejor recepción



Peor recepción

10 TECLA DE AUTOALMACENAJE EN MEMORIA / EXPLORACIÓN DE ESTACIONES PRECONFIGURADAS (AS)

1. **EXPLORACIÓN DE ESTACIONES PRECONFIGURADAS:** Presione la tecla AS/PS brevemente para ingresar al modo de EXPLORACION, explorará todas las estaciones pre-configuradas en la memoria, Ud. escuchará que permanecerá en cada estación por alrededor de 5 segundos.
2. **AUTOALMACENAJE EN MEMORIA:** Presione la tecla AS/PS por un par de segundos para ingresar al modo de auto-almacenaje. Esta función explorará automáticamente la banda actual e ingresará hasta 6 de las estaciones más potentes en las 6 memorias pre-configuradas. Para detener el almacenaje y exploración automáticos presione la tecla AS/PS nuevamente.

4 TECLAS DE ESTACIONES PRE-CONFIGURADAS (M1- M6)

1. Presione estas teclas brevemente para recuperar las estaciones almacenadas en la banda seleccionada.
2. Configurar estaciones manualmente: Presione la tecla BANDA para seleccionar la banda para la estación a ser configurada. Utilice las teclas de sintonía ascendente/descendente para sintonizar las estaciones a ser configuradas. Presione la tecla en la cual quiere configurar esta estación por al menos 2 segundos. El número de configuración aparecerá en la pantalla acompañado de un bip, esto indica que la estación ha sido almacenada en la memoria.

9 TECLA BANDA/SONORIDAD (LOUDNESS) (BND/LOU)

Esta Tecla tiene doble función. Presione esta tecla brevemente para cambiar la banda entre FM1, FM2, FM3 y AM/MW. Presiónela prolongadamente para encender o apagar la función sonoridad (loudness).

5 TECLAS DE SINTONÍA ASCENDENTE Y SINTONÍA DESCENDENTE

1. Presione estas teclas brevemente para operar en el modo de sintonización BÚSQUEDA AUTOMÁTICA, la radio sintonizará la próxima frecuencia ascendente o descendente y se detendrá en ella.
2. Presione estas teclas por más de 2 segundos para operar como teclas de búsqueda manual. Bajo esta modalidad la frecuencia a sintonizar avanzará hacia arriba o hacia abajo rápidamente mientras esté presionada la tecla. Si no se presiona la tecla dentro de los 3 segundos, volverá al modo de búsqueda automática.

15 TECLA MONO (MONO)

Cuando Ud. Sintoniza una estación la pantalla mostrará ST. Presione esta tecla para ingresar al modo MONO.

13 TECLA DE EXPLORACIÓN (SCN)

Presione esta tecla, la radio buscará frecuencias, las estaciones disponibles parpadearán y permanecerán en la pantalla por algunos segundos.

14 TECLA LOCAL/DISTANTE (LO/DX)

Durante la sintonización de una estación, esta tecla le permite priorizar el acceso a estaciones locales más potentes solamente (modo LOCAL), o acceder a un rango más amplio utilizando el modo distante (DX). Cuando se enciende el equipo se selecciona automáticamente el modo DX, presione la tecla LOC brevemente para seleccionar el modo local y aparecerá el símbolo LOCAL en la pantalla por algunos segundos.

9. Operaciones de CD

19 BANDEJA DE CD

Inserte el disco en la bandeja de CD. El CD comenzará a reproducirse.

M1 TECLA PAUSA (PAU)

Presione esta tecla para pausar la reproducción del CD, presione nuevamente para salir de la pausa.

M2 TECLA DE EXPLORACIÓN (SCN)

Presionando esta tecla se reproducirán los primeros 10 segundos de cada pista en forma secuencial hasta que se presione nuevamente esta tecla, entonces se reanuda el modo de reproducción normal.

M3 TECLA DE REPETICIÓN (RPT)

Presione esta tecla, la pista actual se reproducirá repetidamente hasta que esta tecla sea presionada nuevamente.

M4 TECLA DE REPRODUCCIÓN ALEATORIA (SHF)

Cuando el modo de reproducción aleatoria es seleccionado, las pistas se reproducirán en orden aleatorio, presione esta tecla nuevamente para cancelar el modo de reproducción aleatoria.

5 TECLA DE AVANCE Y RETROCESO DE PISTA

Presione la tecla de avance de pista para saltar a la siguiente pista o a la anterior. Presionar la tecla retroceso de pista durante la reproducción regresará al comienzo de la pista actual, presione una vez más para saltar a la pista anterior. Presione y sostenga las teclas de Avance/Retroceso de pista para avanzar o retroceder rápidamente. El CD comenzará a reproducirse cuando Ud. suelte la tecla.

20 TECLA DE EXPULSIÓN

Presione esta tecla para expulsar el CD de la unidad. El receptor pasará a modo radio automáticamente.

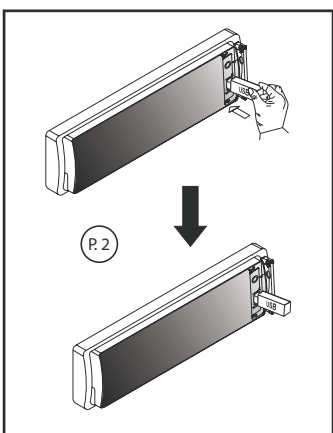
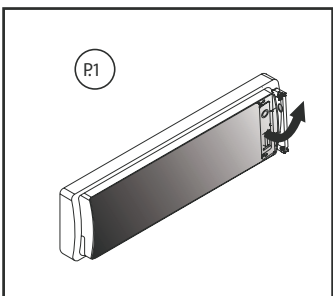

10. Operaciones con el disco USB

COMPATIBILIDAD

Debido a los veloces cambios de tecnología en el mundo, esta unidad podría o no ser compatible con todos los dispositivos/aparatos USB disponibles con toda la futura tecnología, especialmente aquellas utilidades USB que requieran la instalación de un driver. Siempre elija un aparato USB que sea compatible con esta unidad.

NOTA:

Esta unidad no es compatible con discos duros portátiles.

COMENZAR CON EL MODO APARATO USB

1. El puerto USB está cubierto por la cubierta plástica del USB, según se indica en la foto 1 (P1). Abra la cubierta plástica y el puerto USB se volverá accesible.
2. Conecte el dispositivo USB completamente como se indica en la figura 2 (P2) y la pantalla mostrará USB PLAY para indicar que el dispositivo USB ha sido conectado apropiadamente y la descarga ha comenzado.

NOTA:

La unidad puede tardar algún tiempo en detectar o descargar los archivos del USB, el tiempo de detección y descarga pueden variar de acuerdo al tipo de unidad USB conectada.

3. No importa en qué modo se encuentre la unidad (Sintonizador, CDC, CD, SD/MMC, etc.), una vez que un dispositivo USB haya sido conectado a la unidad, ésta cambiará automáticamente al modo USB.
4. Todas las funciones de reproducción de archivos USB son las mismas que para CD's normales o MP3. (Favor refiérase a la sección de operaciones de CD y MP3)

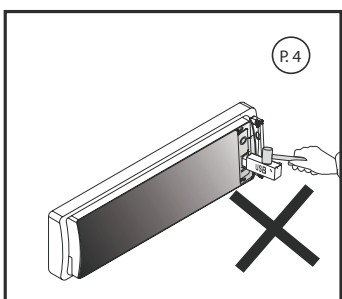
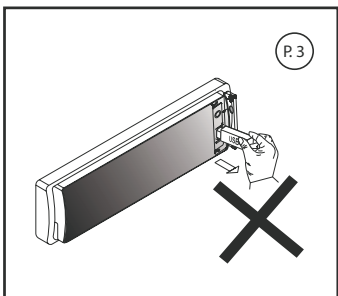

DETENER LA OPERACIÓN DE USB

1. Cuando el dispositivo USB sea desconectado, la unidad automáticamente cambiará al modo radio. El usuario puede usar la tecla de modo para cambiar a otro modo.
2. El usuario puede usar la tecla de modo para elegir el modo USB (sólo si el aparato USB está insertado en la unidad), o cualquier otro modo cuando están en un modo diferente.
 - USB 1.1 320KBPS
 - MANEJO DE ARCHIVOS: FAT12/FAT16/FAT32

ADVERTENCIA

1. Siempre desconecte el USB de la unidad suavemente, la fuerza excesiva puede causar daño serio y permanente a la unidad y al aparato USB (P3).
2. Nunca golpee el dispositivo USB intencional o accidentalmente cuando esté enchufado. Esto causaría daño serio y permanente a la unidad y al aparato USB (P4).
3. Por favor, nunca intente enchufar ningún dispositivo USB con peso o tamaño excesivo en la unidad. Siempre use dispositivos de peso y tamaño razonables que no sobrecarguen la unidad y que no imposibiliten la operación normal del panel frontal. El peso o tamaños excesivos del dispositivo USB pueden causar daño serio y permanente a la unidad y pueden imposibilitar el acceso a las teclas y perillas del panel frontal.

11. Operaciones SD/MMC

1. Presione el botón de liberación del panel para quitar el panel frontal (P1)
2. La ranura para tarjeta SD/MMC está ubicada en la unidad según se muestra en (P2)
3. Inserte la tarjeta SD/MMC en la ranura en la dirección correcta (la etiqueta hacia arriba) hasta que escuche un "clic". (P3)
4. Cierre el panel frontal (P4)

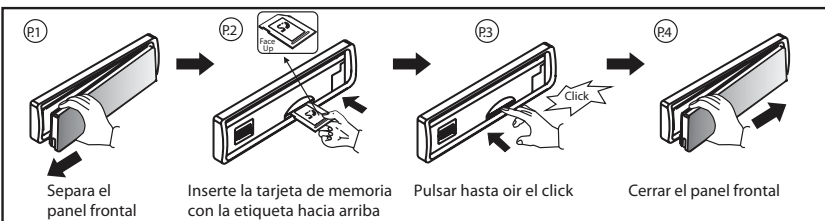

5. La pantalla mostrará SD PLAY para indicar que la tarjeta SD o MMC está insertada correctamente. Una vez que la tarjeta esté insertada, el archivo MP3 se cargará automáticamente y comenzará a reproducirse.
6. No importa en qué modo se encuentre la unidad (Sintonizador, CDC; CD, USB, etc.), una vez que una tarjeta SD o MMC sea insertada en la unidad, ésta cambiará automáticamente al modo SD/MMC.
7. Todas las funciones de reproducción de archivos SD/MMC son las mismas que para la reproducción de un CD o MP3 normal. (Por favor refiérase a la sección de operaciones de CD y MP3)

PARA INTERRUMPIR LA REPRODUCCIÓN DESDE LA TARJETA SD/MMC

1. Empuje el borde de la tarjeta SD/MMC hasta escuchar un clic para expulsarla. Una vez que la tarjeta SD/MMC haya sido extraída, la unidad cambiará automáticamente al modo anterior (P5-P6)
2. El usuario puede utilizar la tecla de modo para elegir SD/MMC (sólo si la tarjeta SD/MMC está insertada en la unidad) o cualquier otro modo cuando están en un modo diferente.

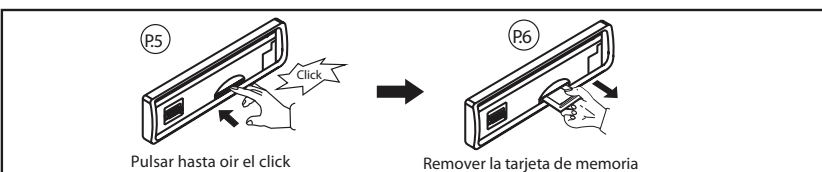

ADVERTENCIA

1. Asegúrese de insertar la tarjeta SD/MMC en la dirección/orientación correctas como se muestra en la figura (P7). Una inserción errónea puede provocar daño serio y permanente a la unidad y la tarjeta SD o MMC.
2. Siempre asegúrese de que la tarjeta SD o MMC esté completamente insertada antes de volver a colocar el panel frontal.

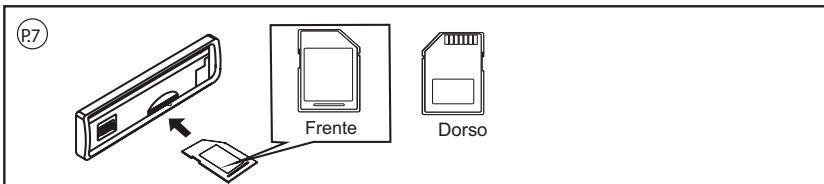

12. Operaciones MP3

Notas:

- Un directorio MP3 se muestra en este manual como “Directorio”, y un archivo MP3 como “Pista”
- Largo máximo de nombre de archivo: 28 caracteres
- Largo máximo de directorio: 16 caracteres
- Máximo número de carpetas en un CD: 99
- Máximo número de archivos / canciones en un CD: 999
- Máximo número de carpetas en USB o SD o MMC: 999
- Frecuencias de muestreo soportadas: 32KHz, 44KHz, 48KHz
- Soporte de BIT Rate: 64 – 320 KHz incluido VBR
- Soporta grabación multi-sesión
- Soporta CD, CDR y CDRW
- No soporta discos escritos con “Packet Write” (UDF).

CARGA DEL DISCO

Inserte el CD como de costumbre, si es un CD MP3, la pantalla mostrará MP3 T01, luego aparecerá el mensaje “LEYENDO”, cuando la exploración del disco haya sido completada, se reproducirá la primera pista del primer directorio.

NOTA:

- 1) El icono MP3 se enciende cuando un disco MP3 está siendo reproducido.
- 2) El icono MP3 parpadea durante la búsqueda de directorios / archivos.

NAVEGANDO POR DIRECTORIOS Y PISTAS

NOTA:

La selección del directorio / pista MP3 puede ser hecha con la perilla de volumen o las teclas de sintonización ascendente / descendente. Se describirán ambas operaciones, pero la perilla de volumen está disponible solamente en algunos modelos. Por favor omita esta descripción si su modelo no está equipado con esta función.

HAY CUATRO FORMAS DE SELECCIONAR SU PISTA / DIRECTORIO FAVORITO

A) BUSCAR LA PISTA DIRECTAMENTE

Bajo el modo de reproducción MP3, presione la tecla MENÚ MP3 una vez, la pantalla mostrará MP3 T*, ingrese el número de pista deseado directamente, luego presione la tecla de selección de MP3 para confirmar. La distribución de los números es la siguiente:

Número	1	2	3	4	5	6	7	8	9	0
Tecla	M1	M2	M3	M4	M5	M6	Modo	Sintonía Abajo	Sintonía Arriba	Disp

BÚSQUEDA DE LA PISTA USANDO LA PERILLA DE VOLUMEN

Gire la perilla para navegar por los números, luego presione la tecla de selección de MP3 para confirmar.

B) BUSCAR POR NOMBRE DE PISTA O DIRECTORIO

(1) BUSCAR DIRECTORIO / NOMBRE DE PISTA USANDO LAS TECLAS DE SINTONÍA ASCENDENTE / DESCENDENTE

Bajo el modo de reproducción de MP3, presione la tecla MENÚ MP3 dos veces, la pantalla mostrará *, ingrese el carácter directamente. La unidad busca archivos y directorios que contengan el mismo carácter ingresado por el usuario. La unidad explorará estos archivos y directorios seleccionados mediante las teclas de sintonía ascendente / descendente (descendente primero). Si el nombre seleccionado es un directorio, el usuario puede ingresar al directorio seleccionado presionando la tecla de selección de MP3 y continuar buscando el directorio o archivo en el directorio con la tecla de sintonía ascendente / descendente (descendente primero). El archivo seleccionado puede ser reproducido presionando la tecla de selección MP3.

La distribución de los caracteres alfabéticos es la siguiente:

Tecla	M1	M2	M3	M4	M5	Modo	Sint.+	Sint.-		Sel	Vol
Caract.	A,B,C	D,E,F	G,H,I	J,K,L	M,N,O	S,T,U	V,W,X	Y,Z, Esp.	-, .,+	Mover Cursor	Caract. Siguiente/ anterior

(2) BUSCAR NOMBRES DE DIRECTORIOS / PISTAS USANDO LA PERILLA DE VOLUMEN

Bajo el modo de reproducción de MP3, presione la Tecla de MENÚ de MP3 dos veces, LA pantalla mostrará *. Gire LA PERILLA DE VOLUMEN para seleccionar el carácter. En este modo de búsqueda la tecla SELECCIONAR se utiliza para mover el cursor. Presionar la tecla BANDA / SONORIDAD, funciona como la tecla de SELECCIONAR de MP3. La unidad busca archivos y directorios, que contengan este carácter ingresado por el usuario. La unidad explora estos archivos y directorios seleccionados mediante la PERILLA DE VOLUMEN (gírela primero en sentido anti-horario). Si el nombre elegido es un directorio, el usuario puede ingresar al directorio escogido presionando la tecla SELECCIONAR MP3 y continúe buscando el directorio o archivo con la PERILLA DE VOLUMEN (gírela primero en sentido anti-horario). El archivo escogido puede reproducirse presionando la tecla SELECCIONAR MP3.

C) BUSCAR DESDE UN DIRECTORIO

- (1) BUSQUE EL DIRECTORIO UTILIZANDO LAS TECLAS DE SINTONÍA ASCENDENTE/DESCENDENTE.

Bajo el modo de reproducción de MP3, presione la tecla MENÚ MP3 tres veces. Se mostrará entonces el nombre del primer directorio. Presione las teclas de sintonía Ascendente / descendente (presione la tecla descendente primero) para navegar a través de la lista de directorios, presione la tecla SELECCIONAR MP3 para seleccionar el directorio deseado. La pantalla mostrará \\. Para seleccionar las pistas dentro del directorio elegido, presione la tecla de sintonía ascendente / descendente (descendente primero) luego presione la tecla SELECCIONAR MP3 para confirmar cuando encuentre la pista buscada.

- (2) BUSCAR DIRECTORIOS UTILIZANDO LA PERILLA DE VOLUMEN

Bajo el modo de reproducción de MP3, presione la tecla MENU MP3 tres veces. Se mostrará entonces el nombre del primer directorio. Gire la PERILLA DE VOLUMEN (gírela primero en sentido anti-horario). Para navegar a través de la lista de directorios, presione la tecla SELECCIONAR MP3 para seleccionar el directorio deseado. La pantalla mostrará \\. Para seleccionar las pistas bajo el directorio actual, gire la PERILLA DE VOLUMEN (gírela primero en sentido anti-horario), luego presione la tecla SELECCIONAR MP3 para confirmar cuando encuentre la pista deseada.

(D) NAVEGAR A TRAVÉS DE LOS DIRECTORIOS USANDO LAS TECLAS M5/M6

Presiones directorio arriba (M6) o directorio abajo (M5) para avanzar o retroceder una posición en la lista de directorios. En un disco con directorios multi-nivel, el movimiento tendrá lugar en el nivel actual hasta llegar al último directorio. En este punto presione nuevamente directorio abajo (M5), pasará al siguiente nivel de directorios.

ETIQUETAS ID3

Presione la tecla VISUALIZAR repetidamente para desplegar la información de la ETIQUETA ID3. Si el archivo MP3 cuenta con ETIQUETA ID3, al presionar reiteradas veces la tecla VISUALIZAR se mostrará la información en la siguiente secuencia:

TÍTULO DE LA CANCIÓN > ARTISTA > ALBUM > AÑO > COMENTARIOS

Si alguna de la información de la ETIQUETA ID3 no estuviera disponible, al presionar la tecla VISUALIZAR repetidamente se mostrará la información en la siguiente secuencia:

TÍTULO DESCONOCIDO > ARTISTA DESCONOCIDO > ALBUM SIN TÍTULO > AÑO DESCONOCIDO > SIN COMENTARIOS

Si archivo MP3 no tiene ETIQUETA ID3 al presionar la tecla VISUALIZAR aparecerá la leyenda "SIN ETIQUETA ID3".

El nombre del archivo y número de pista del MP3 circularán reiteradamente a través de la pantalla durante la reproducción del archivo MP3.

13. Control remoto

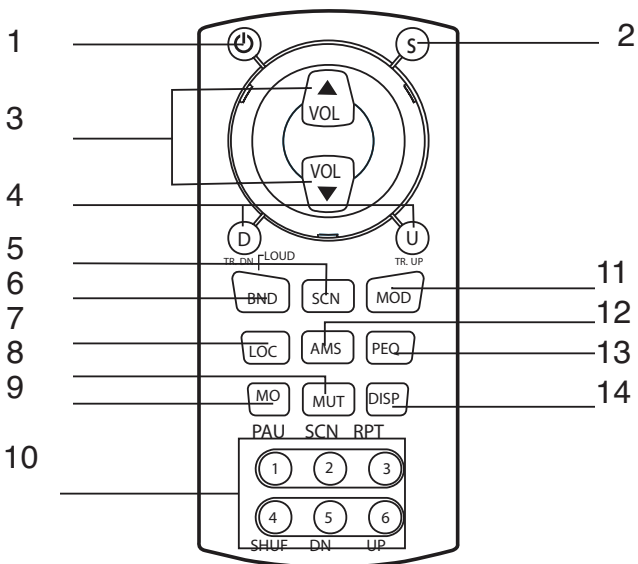

TECLA	MODO RADIO	MODO REPRODUCTOR CD	MODO MP3
1. Encendido (🔌)	Encender / Apagar	Encender / Apagar	Encender / Apagar
2. Seleccionar (S)	Selecciona Vol., Graves, Agudos, Desv., Bal.	Selecciona Vol., Graves, Agudos, Desv., Bal.	Selecciona Vol., Graves, Agudos, Desv., Bal.
3. Volumen +/-	Ajusta Vol., Graves, Agudos, Desv., Bal.	Ajusta Vol., Graves, Agudos, Desv., Bal.	Ajusta Vol., Graves, Agudos, Desv., Bal.
4. Sintonía +/-	Sintonía / Búsqueda ascendente / descendente	Pista Anterior / Posterior	Pista Anterior / Posterior Teclas Numéricas 8 ▼, 9 ▲ (*)
5. Búsqueda (SCN)	Buscar estación	Sin función	Sin función
6. Banda (BND)	Banda / Sonoridad	Sonoridad	Sonoridad o Seleccionar (*)
7. Loc	Local/Distante	Sin función	Sin función
8. Silencioso	Silencioso	Silencioso	Silencioso

TECLA	MODO RADIO	MODO REPRODUCTOR CD	MODO MP3
9. Mono / ST (MO)	FM Mono / Estéreo	Sin función	Sin función
10. Tecla numérica (1)	Estación preseleccionada 1	Pausa	Pausa
(2)	Estación preseleccionada 2	Exploración CD	Exploración CD
(3)	Estación preseleccionada 3	Repetir	Repetir
(4)	Estación preseleccionada 4	Aleatorio	Aleatorio
(5)	Estación preseleccionada 5	Sin función	Directorio abajo
(6)	Estación preseleccionada 6	Sin función	Directorio arriba
11. Modo (MOD)	Cambia a modo CD	Cambiar a modo Radio	Cambiar a modo Radio o tecla numérica 7 (*)
12. AMS	Auto-almacenar/ Exploración preconfigurados	Sin función	Menú
13. PEQ	Ecuador Preconf.	Ecuador Preconf.	Ecuador Preconf.
14. DISP	Muestra el reloj	Muestra el reloj, pista, tiempo de reproducción	Muestra el reloj, información del MP3 o tecla numérica 0 (*)

(*) La teclas numéricas 0, 7, 8, 9, y la función SELECCIONAR son accesibles después que ha sido presionada la tecla MENÚ

14. Especificaciones

REPRODUCTOR DE CD

Sistema	Sistema de audio de disco compacto
Discos utilizables	Disco compacto
Frecuencia de muestreo	44.1KHz
Mapeado	1 bit
Frecuencia	5 – 20.000 Hz
Número de canales	2 Estéreo
Relación S/R (Señal/ruido)	70dB

RADIO

FM	
Rango de frecuencia	87.5 – 108MHz
Frecuencia intermedia	10.MHz
Sensibilidad útil	> 15dB a S/R 30dB
Separación estéreo	25dB a 1KHz
Relación S/R	50dB

AM/MW

Rango de frecuencia	522 – 1620KHz
Frecuencia intermedia	450 KHz
Sensibilidad útil	> 45dB
Relación S/R	40dB

GENERAL

Alimentación	11 – 14V CC
Polaridad	Negativo Tierra
Impedancia de los parlantes	4 ohms
Potencia de salida	50W x 4

NOTA:

Especificaciones sujetas a modificaciones sin previo aviso

15.Solución de problemas

Antes de revisar esta lista, verifique la conexión de los cables. Si cualquiera de los problemas persiste luego de que se ha concluido esta lista de verificación, consulte a su servicio técnico más cercano.

Síntoma	Causa	Solución
No hay corriente	La ignición del automóvil no está encendida	Si el cable de alimentación está correctamente conectado a la terminal de accesorios del automóvil, gire la llave de ignición a ACC
	El fusible está quemado	Reemplace el fusible
No se puede cargar o retirar el disco	Hay otro CD dentro del reproductor	Quite el disco dentro del reproductor, luego coloque el nuevo
	Está insertando el disco al revés	Inserte el disco con la etiqueta hacia arriba
	El CD está extremadamente sucio o es defectuoso	Limpie el disco o trate de reproducir otro.
	La temperatura interior del auto es demasiado elevada	Enfríe o aguarde que la temperatura ambiente descienda a valores normales
	Condensación	Apague el reproductor por alrededor de una hora y trate nuevamente
No hay sonido	El volumen está en mínimo	Ajuste el volumen al nivel deseado
	Los cables no están bien conectados	Verifique la conexión de los cables

Síntoma	Causa	Solución
No hay corriente	La ignición del automóvil no está encendida	Si el cable de alimentación está correctamente conectado a la terminal de accesorios del automóvil, gire la llave de ignición a ACC
	El fusible está quemado	Reemplace el fusible
No se puede cargar o retirar el disco	Hay otro CD dentro del reproductor	Quite el disco dentro del reproductor, luego coloque el nuevo
	Está insertando el disco al revés	Inserte el disco con la etiqueta hacia arriba
	El CD está extremadamente sucio o es defectuoso	Limpie el disco o trate de reproducir otro.
	La temperatura interior del auto es demasiado elevada	Enfríe o aguarde que la temperatura ambiente descienda a valores normales
	Condensación	Apague el reproductor por alrededor de una hora y trate nuevamente
No hay sonido	El volumen está en mínimo	Ajuste el volumen al nivel deseado
	Los cables no están bien conectados	Verifique la conexión de los cables
Las teclas no funcionan	La microcomputadora interior no está funcionando apropiadamente debido al ruido	Presione el botón de RESETEO. El panel frontal no está fijado apropiadamente en su lugar

Síntoma	Causa	Solución
Sonido intermitente	El ángulo de instalación es mayor de 30°	Ajuste el ángulo de instalación a menos de 30°
	El disco está extremadamente sucio o es defectuoso.	Limpie el disco o trate de reproducir otro.
No funciona la radio o el sistema de selección automática de estaciones	El cable de antena no está conectado	Inserte el cable de antena firmemente
	Las señales son muy débiles	Seleccione una estación manualmente
ERROR 1	Error de mecanismo	Presione el botón de RESETEO, si no desaparece el código de error consulte al servicio técnico más cercano
ERROR 2	Error del Servo	Presione el botón de RESETEO, si no desaparece el código de error consulte al servicio técnico más cercano



Importado por GULARO S.A.
Italia 569 - El Talar
Buenos Aires - Argentina

Hecho en China